



RÉVISION & RÉPARATION DE TIMBALE N°3 :

Formulaire de demande de devis

Merci de compléter les informations ci-dessous afin que nous puissions vous envoyer un chiffrage:

① INFORMATIONS SUR LA TIMBALE N°3 À RÉPARER/RÉVISER

Marque

Modèle

Année ou âge

Etat Fonctionnelle Inutilisable

Diamètre du fût En cas de doute, merci de compléter la page n°2.

Peau

Type de problème(s) *Son:*

Peau cassée/déchirée
 Parasite sonore

Esthétique:

Fût bosselé
 Chromes piquées/rouillés

Bâti/Mécanisme:

Pédale bloquée
 Jambe de force fêlée
 Roulettes usées ou non fonctionnelles

Pièces manquantes ou cassées (lettres, gauge, tige d'accord, tirant, oeillet sur cercle ...)
Merci de détailler dans les renseignements complémentaires

Autre:

Date d'intervention souhaitée

Photo(s) jointe(s) Si vous souhaitez nous transmettre des photos de la timbale, merci de penser à les joindre dans le mail d'envoi.

② TRANSPORT

Nous maîtrisons toute la chaîne logistique, de l'enlèvement à la livraison des timbales.

Si vous ne disposez pas de flight-cases, nous pouvons vous envoyer un carton de protection conigné et adapté au transport des timbales. Prix sur demande.

Par le client

Par Rythmes & Sons
dans des cartons Rythmes & Sons conignés

Par Rythmes & Sons
dans les flight-cases du client

③ VOS COORDONNÉES

Numéro client *(si connu)*

Nom de l'entreprise

Nom, prénom *

Adresse postale

Code postal *

Pays *

E-mail *

Téléphone

④ RENSEIGNEMENTS COMPLÉMENTAIRES

DIMENSION D'UNE PEAU DE TIMBALE

Si vous ne connaissez pas le diamètre du fût, merci de compléter le document ci-dessous afin de nous aider à déterminer la dimension d'une peau de timbale:

CERCLE DE TENSION DE LA PEAU

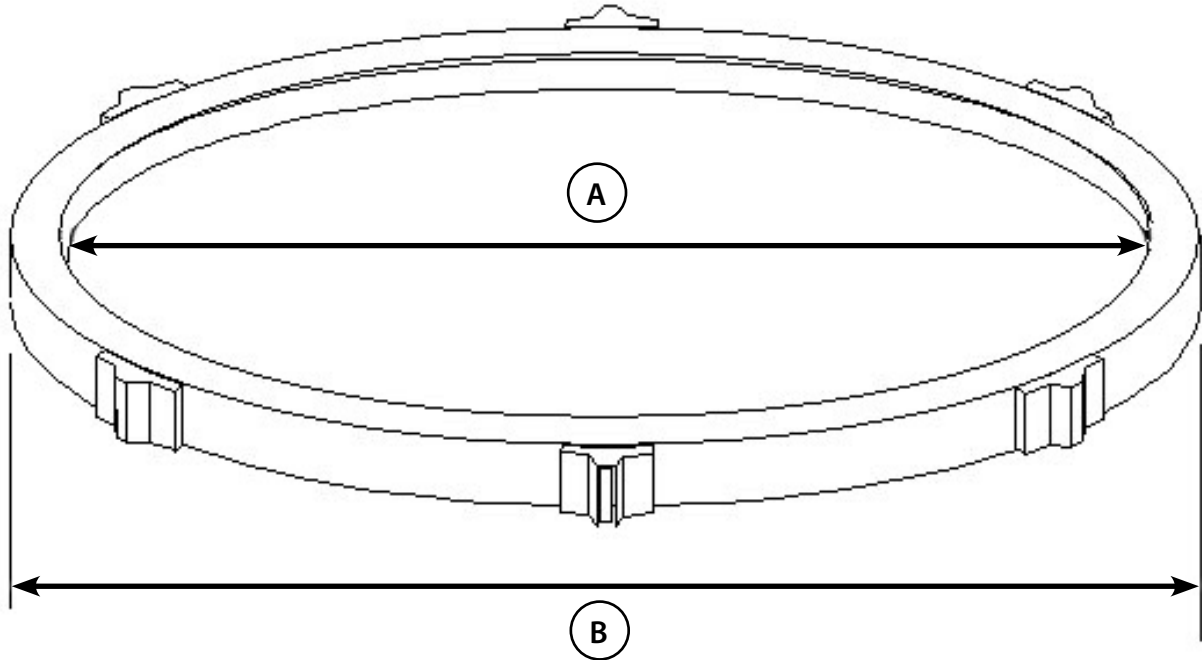

- (A) Dimension entre rebord du cercle (cm) :
- (B) Dimension extérieure du cercle (cm) :