



FLIGHT-CASES POUR L'ÉVÉNEMENTIEL

E-CATALOGUE 2024



CONCEPTION & FABRICATION FRANÇAISE

L'ENTREPRISE EN BREF

Depuis 1981, Rythmes & Sons perfectionne son organisation et améliore ses performances afin d'offrir des services et des produits uniques de haute qualité.



UNE CAPACITÉ D'INNOVATION ET DE DÉVELOPPEMENT

Rythmes & Sons est composé d'une équipe de 25 personnes dont 3 ingénieurs permettant de développer et concevoir en permanence de nouveaux produits. Nos gammes de produits évoluent avec le marché. Notre politique d'entreprise est d'apporter des solutions techniques performantes et innovantes aux utilisateurs.

DES OUTILS DE GESTION

Equipés d'une gestion informatisée (Serveur IBM AS/400), nous sommes capable de suivre les offres, commandes, facturations, stocks, ... en temps réel.

DES MOYENS DE PRODUCTION

Rythmes & Sons dispose de 7000 m² de bureau ainsi qu'un atelier équipés de machines de haute précision (machines à commande numérique, ...).

UN STOCK DE MATIÈRES PREMIÈRES

Nous tenons en stock de nombreuses références afin de fabriquer nos produits dans des délais optimaux.

UN STOCK DE FLIGHT-CASES

Afin de garantir un délai de livraison rapide, nous avons développé une gamme de flight-cases standard couramment tenue en stock.

DES MOYENS DE COMMUNICATION

Nous disposons d'un service communication afin de tenir à jour quotidiennement notre site internet (www.r-sons.com). Notre Newsletter informe des nouveaux produits, promotions, déstockage, ...



VOS INTERLOCUTEURS



Chloé WALTER
Administration des ventes



Clara ZIMMER
Administration des ventes



Marc BAUMSTIMLER
Responsable bureau d'études



Romain bauer
Bureau d'études



Sébastien LETT
Bureau d'études



Romain PETIT
Responsable de production



Terry WALTER
Responsable industriel



Cathy WALTER
Directrice générale



Claude WALTER
Président









DÉCOUVREZ TOUTES NOS NOUVEAUTÉS SUR NOTRE SITE E-COMMERCE

Accueil / Flight-cases

Nouveautés flight-cases, malles et caisses

Trier par nom 10 résultats

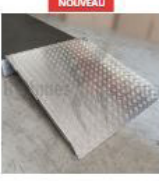
Rubriques Familles

- | | | | | |
|--|--|---|--|---|
| <p>NOUVEAU</p>  <p>MARTIN MAC Aura XIP SIP
Flight case pour 4 lyres
Réf. FEL MA AUXIPS.4
1 129.20€ TTC</p> <p><input type="button" value="Fabrication sur demande"/></p> | <p>NOUVEAU</p>  <p>ROBERT JULIAT Cyrano
Flight case pour poursuite +
pied + ballast magnétique
L600
Réf. FEP CYRA600
2 116.80€ TTC</p> <p><input type="button" value="Fabrication sur demande"/></p> | <p>NOUVEAU</p>  <p>SONY ILME-FR7
Valise pour 1 caméra
Réf. PVC SO1ILMEFR7
626.40€ TTC</p> <p><input type="button" value="Fabrication sur demande"/></p> | <p>NOUVEAU</p>  <p>MARTIN ERA 150 Wash
Flight case pour 4 lyres
Réf. FEL MA ERA150.4
1 143.60€ TTC</p> <p><input type="button" value="Fabrication sur demande"/></p> | <p>NOUVEAU</p>  <p>Support retour de scène
pour écran plat de 55" à 65"
Réf. FVE RS60
346.80€ TTC</p> <p><input checked="" type="button" value="10 en stock"/>
<input type="button" value="Fabrication en cours"/></p> |
| <p>NOUVEAU</p>  <p>600x400xH400
Malle rangement Classique
HEXA noir
Réf. FNH 0644 BLK
477.60€ TTC</p> <p><input checked="" type="button" value="En stock"/></p> | <p>NOUVEAU</p>  <p>800x400xH400
Malle rangement Classique
HEXA noir
Réf. FNH 0844 BLK
597.60€ TTC</p> <p><input checked="" type="button" value="En stock"/></p> | <p>NOUVEAU</p>  <p>Rampe d'accès 1200x900 mm
Réf. PRA A120090
348.00€ TTC</p> <p><input checked="" type="button" value="En stock"/></p> | <p>NOUVEAU</p>  <p>Rack OpenRoad® 2x12U +
tablette coulissante L91cm
Réf. FVR 212-TC091
2 862.00€ TTC</p> <p><input type="button" value="Fabrication sur demande"/></p> | <p>NOUVEAU</p>  <p>CANON PTZ CR-N500/700
Valise pour 1 caméra
Réf. FVC CACRN500
536.40€ TTC</p> <p><input type="button" value="Fabrication sur demande"/></p> |

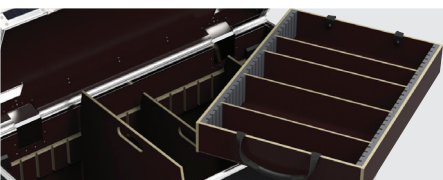

MALLES & CAISSES DE TRANSPORT

7



RANGEMENTS À TIROIRS

15

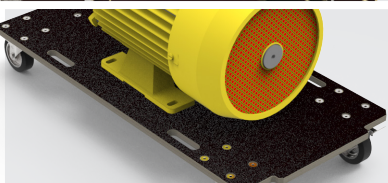

MANUTENTION & CHARIOTS DE TRANSPORT

21



VALISES & BACS

29

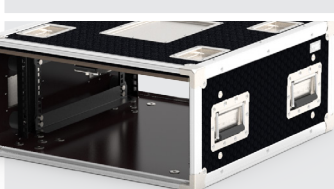

RACKS 19" & BAIES 19"

35



RÉGIES AUDIO/VIDÉO & 19"

47

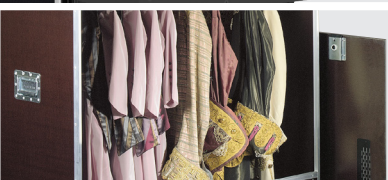

FLIGHT-CASES POUR BACKSTAGE & LOGES

55



FLIGHT-CASES POUR LA VIDÉO

65



FLIGHT-CASES POUR L'AUDIO

85



FLIGHT-CASES POUR L'ÉCLAIRAGE

105



FLIGHT-CASES POUR LEVAGE & STRUCTURE

119



MALLES

Malles Classiques

Page 8

Malles OpenRoad®

Page 10

Aménagements intérieur pour malles

Page 11 à 13

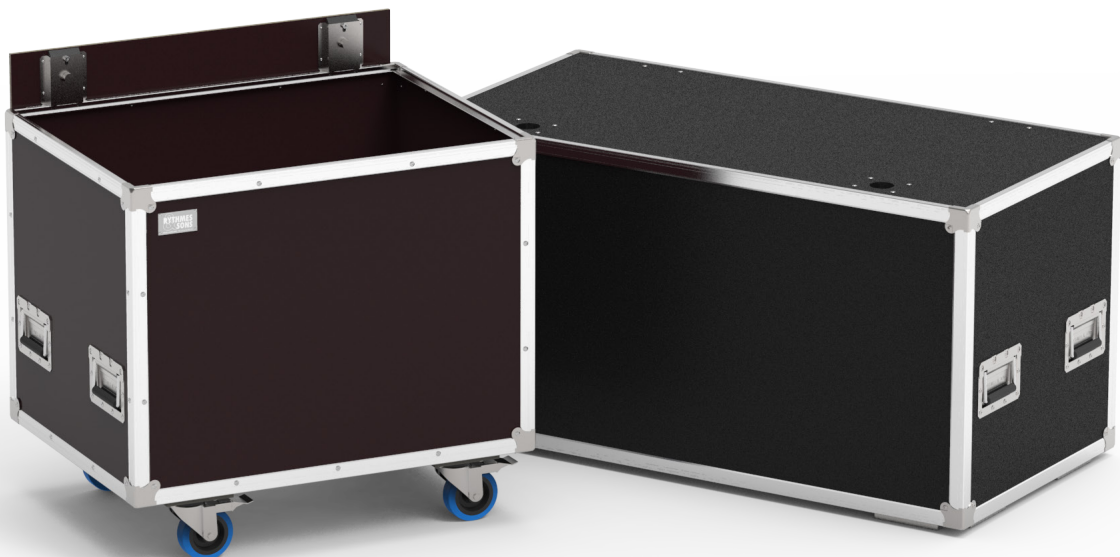



MALLES CLASSIQUES

Contreplaqué bouleau 9mm avec revêtement phénolique

- Imperméable, résistant aux UV et aux produits chimique d'usage courant
- Bonne résistance aux fortes charges
- Très bonne résistance aux températures de -80°C à 120°C
- Se nettoie facilement



Contreplaqué bouleau 9mm avec revêtement PVC couleur

- Bonne résistance aux fortes charges
- Permet une identification rapide du matériel
- Personnalisation des malles
- Plusieurs coloris :

-  Bleu foncé (RAL 5010)
-  Vert pétrolel (RAL 5020)
-  Rouge (RAL 3020)
-  Orange (RAL 2008)
-  Jaune (RAL 1023)
-  Blanc (RAL 9010)

Contreplaqué bouleau 9mm avec revêtement hexagonal



















- Haute résistance contre les chocs, les impacts et les rayures
- Très bonne résistance aux fortes charges
- Très bonne résistance aux températures de -80°C à 120°C
- Plusieurs coloris :

-  Noir
-  Gris

Composite alvéolaire 12mm en noir

- Léger, 30% plus léger que le bois
- Conçue pour le matériel léger
- Se nettoie facilement



Dimensions hors tout (mm) L x P x H	Dimensions intérieures (mm) L x P x H	Finition	 Poids net en kg								Volume utile en L	Charge max. (kg)	Références	
600 x 400 x 555	570 x 370 x 385	 Phénolé	18	2	1	1	-	2	2	81	300	FNS 0644 63		
		 Hexa	19										FNH 0644 BLK	
600 x 600 x 755	570 x 570 x H585	 Phénolé	26	4	1	2	4	2	2	190	300	FNS 0666 63		
		 Hexa	28									300	FNH 0666 BLK	
800 x 400 x 535	770 x 370 x 385	 Phénolé	21	2	2	2	-	2	2	110	300	FNS 0844 63		
		 Phénolé	33	8	2	2	-	2	2	257	300	FNS 0866 63		
		 Hexa	33	8	2	2	4	2	2	257	300	FNH 0866 BLK		
		 Hexa	33	8	2	2	4	2	2	257	300	FNH 0866 GRY		
		 PVC	33	8	2	2	4	2	2	257	300	FNP 0866 WHI		
		 PVC	33	8	2	2	4	2	2	257	300	FNP 0866 YEL		
		 PVC	33	8	2	2	4	2	2	257	300	FNP 0866 ORG		
		 PVC	33	8	2	2	4	2	2	257	300	FNP 0866 RED		
800 x 600 x 755	770 x 570 x 585	 PVC	33	8	2	2	4	2	2	257	300	FNP 0866 YEL		
		 PVC	33	8	2	2	4	2	2	257	300	FNP 0866 ORG		
		 PVC	33	8	2	2	4	2	2	257	300	FNP 0866 RED		
		 PVC	33	8	2	2	4	2	2	257	300	FNP 0866 BLU		
		 PVC	33	8	2	2	4	2	2	257	300	FNP 0866 GRP		
		Air	24	4	2	3	4	2	2	251	100	FNC 0866 BLK		
		1000 x 500 x 555	970 x 470 x 385	 Phénolé	37	2	2	-	2	2	169	28	300	FNS 1054 63
		1200 x 500 x 655	1170 x 470 x 485	 Phénolé	37	2	2	-	2	2	267	34	300	FNS 1255 63
 Hexa	35			8	2	2	4	2	2	267	300	FNH 1255 BLK		
1200 x 600 x 655	1170 x 570 x 485	 Hexa	37	8	2	2	4	2	2	323	300	FNH 1265 BLK		
		 Hexa	37	8	2	2	4	2	2	323	300	FNH 1265 GRY		
		 Phénolé	41	8	2	2	-	2	2	390	300	FNS 1266 63		
1200 x 600 x 655	1170 x 570 x 485	 Hexa	41	8	2	2	4	2	2	390	300	FNH 1266 BLK		
		 Hexa	41	8	2	2	4	2	2	390	300	FNH 1266 GRY		
		 PVC	41	8	2	2	4	2	2	390	300	FNP 1266 WHI		
		 PVC	41	8	2	2	4	2	2	390	300	FNP 1266 YEL		
		 PVC	41	8	2	2	4	2	2	390	300	FNP 1266 ORG		
		 PVC	41	8	2	2	4	2	2	390	300	FNP 1266 RED		
		 PVC	41	8	2	2	4	2	2	390	300	FNP 1266 BLU		
		 PVC	41	8	2	2	4	2	2	390	300	FNP 1266 GRP		
		Air	31	8	2	3	4	2	2	382	100	FNC 1266 BLK		
1200 x 600 x 995	1170 x 570 x 825	 Phénolé	44	8	2	2	-	2	2	550	300	FNS 1268 63		
1450 x 600 x 755	1420 x 570 x 585	 Phénolé	44	8	2	2	-	2	2	473	300	FNS 1466 63		
1600 x 800 x 755	1570 x 770 x 585	 Phénolé	54	8	2	2	4	2	2	707	300	FNS 1686 63		
1800 x 700 x 755	1770 x 670 x 585	 Phénolé	58	8	3	3	4	2	2	756	300	FNS 1876 63		

➔ AMÉNAGEMENTS INTÉRIEURS PAGE 11 À PAGE 13

MALLES OPENROAD®

Vous apprécierez la malle OpenRoad® pour la simplicité d'utilisation de son système de fermeture inventé par Rythmes & Sons en 1996. Très ergonomique, le fermail se manipule par simple pression. Le couvercle plat est léger et peu encombrant. Lorsqu'il est retiré, il se suspend sur le côté de la malle grâce à son système d'accrochage.



Contreplaqué bouleau 9mm avec revêtement phénolique

- Imperméable, résistant aux UV et aux produits chimiques d'usage courant
- Bonne résistance aux fortes charges
- Très bonne résistance aux températures de -80°C à 120°C
- Se nettoie facilement

Composite alvéolaire 12mm en noir

- Léger, 30% plus léger que le bois
- Conçue pour le matériel léger
- Se nettoie facilement

Dimensions hors tout (mm) L x P x H	Dimensions intérieures (mm) L x P x H	Finition	Poids net en kg						Volume utile en L	Charge max. (kg)	Références
600 x 400 x 535	570 x 370 x 370	Phénolé	15	2	1	2	2	2	78	100	ORM 0644 64
600 x 600 x 735	570 x 570 x 570	Phénolé	22	4	2	2	2	2	185	100	ORM 0666 64
800 x 400 x 535	770 x 370 x 370	Phénolé	17	2	2	2	2	2	105	100	ORM 0844 64
800 x 600 x 735	770 x 570 x 570	Phénolé	26	4	2	2	2	2	250	100	ORM 0866 64
800 x 600 x 625	770 x 570 x 570	Air	16	4	2	-	-	-	250	50	ORC 0866 BLK
1000 x 500 x 535	970 x 470 x 370	Phénolé	24	4	2	2	2	2	169	100	ORM 1054 64
1200 x 400 x 535	1170 x 370 x 370	Phénolé	22	2	2	2	2	2	160	100	ORM 1244 64
1200 x 500 x 535	1170 x 470 x 370	Phénolé	26	4	2	2	2	2	203	100	ORM 1254 64
1200 x 500 x 635	1170 x 470 x 470	Phénolé	28	4	2	2	2	2	258	100	ORM 1255 64
1200 x 600 x 735	1170 x 570 x 570	Phénolé	33	4	2	2	2	2	380	100	ORM 1266 64
1200 x 600 x 625	1170 x 570 x 570	Air	20	4	2	-	-	-	380	50	ORC 1266 BLK

Option

Désignation	Référence
Serrure avec 2 clés (prévoir 2 serrures par malle)	ORO S001 65

➔ **AMÉNAGEMENTS INTÉRIEURS PAGE 11 À PAGE 13**

AMÉNAGEMENTS INTÉRIEUR POUR MALLES

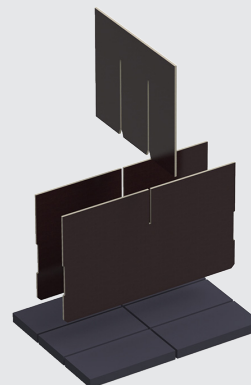
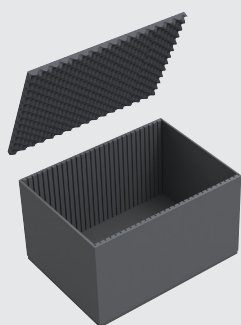
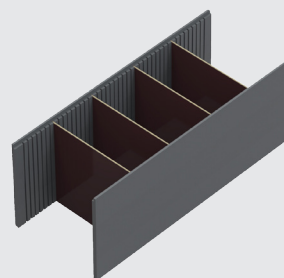
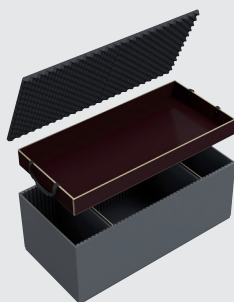
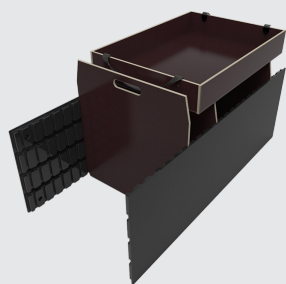

Pour malles dimensions	Nombre de compartiments	Dimensions des casiers L x P x H (mm)	Références
600 x 600 x H600	2 x 2	280 x 280 x 550	FNK BK060606-22
	3 x 2	280 x 184 x 550	FNK BK060606-32
800 x 600 x H600	2 x 3	285 x 280 x 550	FNK BK080606-23
	3 x 2	250 x 280 x 550	FNK BK080606-32
	4 x 2	250 x 186 x 550	FNK BK080606-42
1200 x 500 x H500	4 x 2	285 x 230 x 445	FNK BK120505-42
	5 x 2	230 x 227 x 450	FNK BK120505-52
1200 x 600 x H600	3 x 2	388 x 280 x 550	FNK BK120606-32
	3 x 3	388 x 188 x 550	FNK BK120606-33
	4 x 2	285 x 280 x 550	FNK BK120606-42
	4 x 3	285 x 188 x 550	FNK BK120606-43
	5 x 2	287 x 230 x 550	FNK BK120606-52
1450 x 600 x H600	4 x 2	348 x 280 x 550	FNK BK140606-42

AMÉNAGEMENTS INTÉRIEUR POUR MALLES

Désignation	Dim. malles Dim. bacs ou cloisons	Pour malles		Références
		Classique	OpenRoad®	
Côtés rainurés composite + 2 cloisons basses + 1 cloison haute + bac court	1200 x 600 x H600	✓		FNK CBC-120606
	1450 x 600 x H600	✓		FNK CBC-140606
	600 x 600 x H600	✓		FNK CBL-060606
Côtés rainurés composite + 2 cloisons basses + bac long	800 x 600 x H600	✓		FNK CBL-080606
	1200 x 500 x H500	✓		FNK CBL-120505
	1200 x 600 x H600	✓		FNK CBL-120606
Capitonnage mousse	1450 x 600 x H600	✓		FNK CBL-140606
	600 x 600 x H600	✓		FNA 060606MOR
	800 x 600 x H600	✓		FNA 080606MOR
	1000 x 500 x H400	✓		FNA 100504MOR
	1200 x 500 x H500	✓		FNA 120505MOR
	1200 x 600 x H500	✓		FNA 120605MOR
Capitonnage mousse + 2 cloisons hautes	1200 x 600 x H600	✓		FNA 120606MOR
	1200 x 600 x H800	✓		FNA 120608MOR
	1450 x 600 x H600	✓		FNA 140606MOR
	600 x 600 x H600	✓		FNK 060606M-C00
	800 x 600 x H600	✓		FNK 080606M-C00
	1000 x 500 x H400	✓		FNK 100504M-C00
	1200 x 500 x H500	✓		FNK 120505M-C00
Capitonnage mousse + 2 cloisons basses + bac long	1200 x 600 x H500	✓		FNK 120605M-C00
	1200 x 600 x H600	✓		FNK 120606M-C00
	1200 x 600 x H800	✓		FNK 120608M-C00
	1450 x 600 x H600	✓		FNK 140606M-C00
	800 x 600 x H600	✓		FNK 080606M-CBL
	1200 x 500 x H500	✓		FNK 120505M-CBL
Capitonnage mousse + 2 cloisons basses + 1 cloison haute + bac court	1200 x 600 x H600	✓		FNK 120606M-CBL
	1400 x 600 x H500	✓		FNK 140606M-CBL
	1200 x 600 x H600	✓		FNK 120606M-CBS
Côtés rainurés composite + 2 cloisons basses + 1 cloison haute + bac court	1400 x 600 x H600	✓		FNK 140606M-CBS
	600 x 400 x H400	✓		ORS 0644M65
	600 x 600 x H600	✓		ORS 0666M65
	800 x 400 x H400	✓		ORS 0844M65
	1000 x 500 x H400	✓		ORS 1054M65
	1200 x 400 x H400	✓		ORS 1244M65
	1200 x 500 x H400	✓		ORS 1254M64
1200 x 500 x H500	✓		ORS 1255M65	
1200 x 600 x H600	✓		ORS 1266M65	

AMÉNAGEMENTS INTÉRIEUR POUR MALLES

Désignation	Dim. malles Dim. bacs ou cloisons	Pour malles		Références
		Classique	OpenRoad®	
Côtés rainurés mousse + 4 cloisons	600 x 400 x H400	✓		ORS 0644R65
	800 x 400 x H400	✓		ORS 0844R65
	1000 x 500 x H400	✓		ORS 1054R65
	1200 x 400 x H400	✓		ORS 1244R65
	1200 x 500 x H400	✓		ORS 1254R65
	1200 x 500 x H500	✓		ORS 1255R65
	Cloisons mobiles pour capitonnage mousse	L500 x H400	✓	
L500 x H500		✓		FNA XX0505CLM
L600 x H500		✓		FNA XX0605CLM
L600 x H600		✓		FNA XX0606CLM
L600 x H800		✓		FNA XX0608CLM
Bacs amovibles	800 x 600 x H100	✓		FNA 080601BAC
	1200 x 500 x H100	✓		FNA 120501BAC
	1200 x 600 x H100	✓		FNA 120601BAC
	1450 x 600 x H100	✓		FNA 140601BAC
Kits cloisons mobiles pour bac	800 x 600 x H100	✓		FNA 080601BKM
	1200 x 500 x H100	✓		FNA 120501BKM
	1200 x 600 x H100	✓		FNA 120601BKM
	1450 x 600 x H100	✓		FNA 140601BKM
Equerres supports pour bac	-	✓		FNA 4SUPBAC
Côtés rainurés composite + 2 cloisons	600 x 600 x H600	✓	✓	FNK CCH-060606
	800 x 600 x H600	✓	✓	FNK CCH-080606
	1000 x 500 x H400	✓	✓	FNK CCH-100504
	1200 x 500 x H500	✓	✓	FNK CCH-120505
	1200 x 600 x H500	✓	✓	FNK CCH-120605
	1200 x 600 x H600	✓	✓	FNK CCH-120606
	1200 x 600 x H800	✓	✓	FNK CCH-120608
	1450 x 600 x H600	✓	✓	FNK CCH-140606
Cloisons mobiles bois pour côtés rainurés composite	L500 x H400	✓	✓	FNA CBO-0504
	L500 x H500	✓	✓	FNA CBO-0505
	L600 x H500	✓	✓	FNA CBO-0605
	L600 x H600	✓	✓	FNA CBO-0606
	L600 x H800	✓	✓	FNA CBO-0608



RANGEMENTS À TIROIRS

Rangements 19" OpenRoad®

Page 16

Rangements à tiroirs OpenRoad®

Page 17

Rangement à tiroirs Classique

Page 18

Racks à bacs

Page 19



RANGEMENTS 19" OPENROAD®

Compacts, maniables et modulables, ces flight-cases peuvent s'utiliser comme servantes à outils. Il peuvent recevoir des tiroirs 19" (vendus séparément).



Désignation	Dimensions hors tout P x l x H (mm)							Références
19" 10U sans tiroir	530 x 540 x 645	4	2	-	3	2	18	ORT 1004 64
19" 16U sans tiroir	540 x 530 x 900	4	-	2	2	2	25	ORT 1600 64
19" 16U avec tiroirs 3x 2U, 2x 3U, 1x 4U	540 x 530 x 900	4	-	2	2	2	72	ORT 1600-A1

Options

Désignation	Dim. hors tout P x l x H (mm)	Références
Tiroir acier 2U avec serrure	405 x 375 x 73	FAR TI38S-02
Tiroir acier 3U avec serrure	405 x 375 x 118	FAR TI38S-03
Tiroir acier 4U avec serrure	405 x 375 x 163	FAR TI38S-04
Tiroir acier 6U avec serrure	405 x 375 x 250	FAR TI38S-06
Mousse adhésive 10 mm pour fond de tiroir P375	-	FAR TI-MOU100
Serrure avec 2 clés (prévoir 2 serrures par flight)	-	ORO S001 65

RANGEMENTS À TIROIRS OPENROAD®

Ces flight-cases sont équipés de tiroirs de grande capacité montés sur glissières à billes à sortie intégrale. Ils permettent le transport de nombreux accessoires, outils et pièces détachées.



Désignation	Dimensions hors tout P x l x H (mm)						Références
13UT avec 4 tiroirs	910 x 610 x 970	2	2	2	2	87	ORT 1304 64
19UT avec 6 tiroirs	910 x 610 x 1330	4	2	2	2	90	ORT 1906 64

Options

Désignation	Pour tiroirs	Références
Cloisons mobiles pour tiroirs : • 2 mousses adhésives rainurées à coller dans le tiroir sur les faces avant et arrière • 5 cloisons mobiles permettant de séparer le tiroir dans le sens de la profondeur (500 mm)	H105 mm	ORT C105 65
	H165 mm	ORT C165 65
	H225 mm	ORT C225 65
	H285 mm	ORT C285 65
Serrure avec 2 clés (prévoir 2 serrures par flight)		ORO S001 65

RANGEMENT À TIROIRS CLASSIQUE



Ces flight-cases sont spécialement conçus pour une utilisation intensive. Son revêtement hexagonal noir est particulièrement résistant aux rayures, aux impacts et aux chocs. Ils sont équipés de tiroirs de grande capacité. La porte sur charnière est équipée de casiers de rangement.



Désignation	Dimensions hors tout P x l x H (mm)						Références
13UT avec 4 tiroirs	720 x 720 x 980	4	2	3	2	87	FOO 1304 63
19UT avec 6 tiroirs	706 x 697 x 825	4	2	3	2	83	FOO 1905

Options

Désignation	Pour tiroirs	Références
Cloisons mobiles pour tiroirs : <ul style="list-style-type: none"> • 2 mousses adhésives rainurées à coller dans le tiroir sur les faces avant et arrière • 5 cloisons mobiles permettant de séparer le tiroir dans le sens de la profondeur (500 mm) 	H105 mm	FOO C602 63
	H165 mm	FOO C603 63
	H285 mm	FOO C605 63

RACKS À BACS

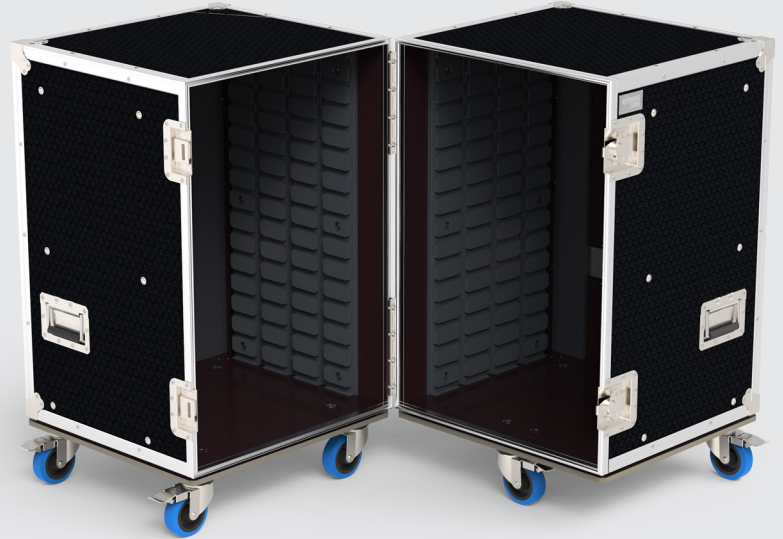

Dimensions hors tout P x l x H (mm)	Largeur (mm)	Hauteur utile (mm)	Finition							Poids net en kg	Références
600 x 600 x 980	600	800	Phénolé	4	-	2	2	2	32	ORB 0606-08	
1100 x 600 x 990	600	800	Hexa	8	2	-	3	4	64	ORB 0606-08-08	
800 x 600 x 980	800	800	Phénolé	4	-	2	2	2	37	ORB 0806-08	
1100 x 800 x 990	800	800	Hexa	8	2	-	3	4	74	ORB 0806-08-08	
800 x 600 x 1380	800	1200	Phénolé	6	-	2	2	2	45	ORB 0806-12	
800 x 600 x 1580	800	1400	Phénolé	6	-	2	2	2	71	ORB 0806-14	

Options

Désignation	Largeur rack à bac (mm)		Hauteur bac (mm)	Dim. intérieures utiles P x l x H (mm)	Références
	600	800			
Bacs amovibles	✓		100	508 x 504 x 85	ORB 0606-BB10
	✓		200	508 x 504 x 185	ORB 0606-BB20
	✓		300	508 x 504 x 285	ORB 0606-BB30
Ces bacs amovibles sont conçus pour être transportés dans un rack à bacs ou séparément. Fabriqués en panneau de bouleau filmé, ils sont munis de découpes permettant leur manutention.		✓	100	708 x 504 x 85	ORB 0806-BB10
		✓	150	705 x 504 x 145	ORB 0806-BB15
		✓	200	708 x 504 x 185	ORB 0806-BB20
		✓	250	708 x 504 x 245	ORB 0806-BB25
		✓	300	708 x 504 x 285	ORB 0806-BB03
		✓	350	708 x 504 x 345	ORB 0806-BB35
Cloisons mobiles pour bacs	✓		100		ORB 0606-BC01
	✓		200		ORB 0606-BC02
	✓		300		ORB 0606-BC03
Ce kit comprend la fourniture de : • Mousses adhésives rainurées à coller dans le bac sur les faces avant et arrière • 5 cloisons mobiles permettant de séparer le bac dans le sens de la profondeur (500 mm)		✓	100		ORB 0806-BC01
		✓	200		ORB 0806-BC02
		✓	300		ORB 0806-BC03
Etagère amovible	✓		-		ORB 0606-BE
		✓	-		ORB 0806-BE
Serrure avec 2 clés (prévoir 2 serrures par rack)	✓	✓	-	-	ORO S001 65

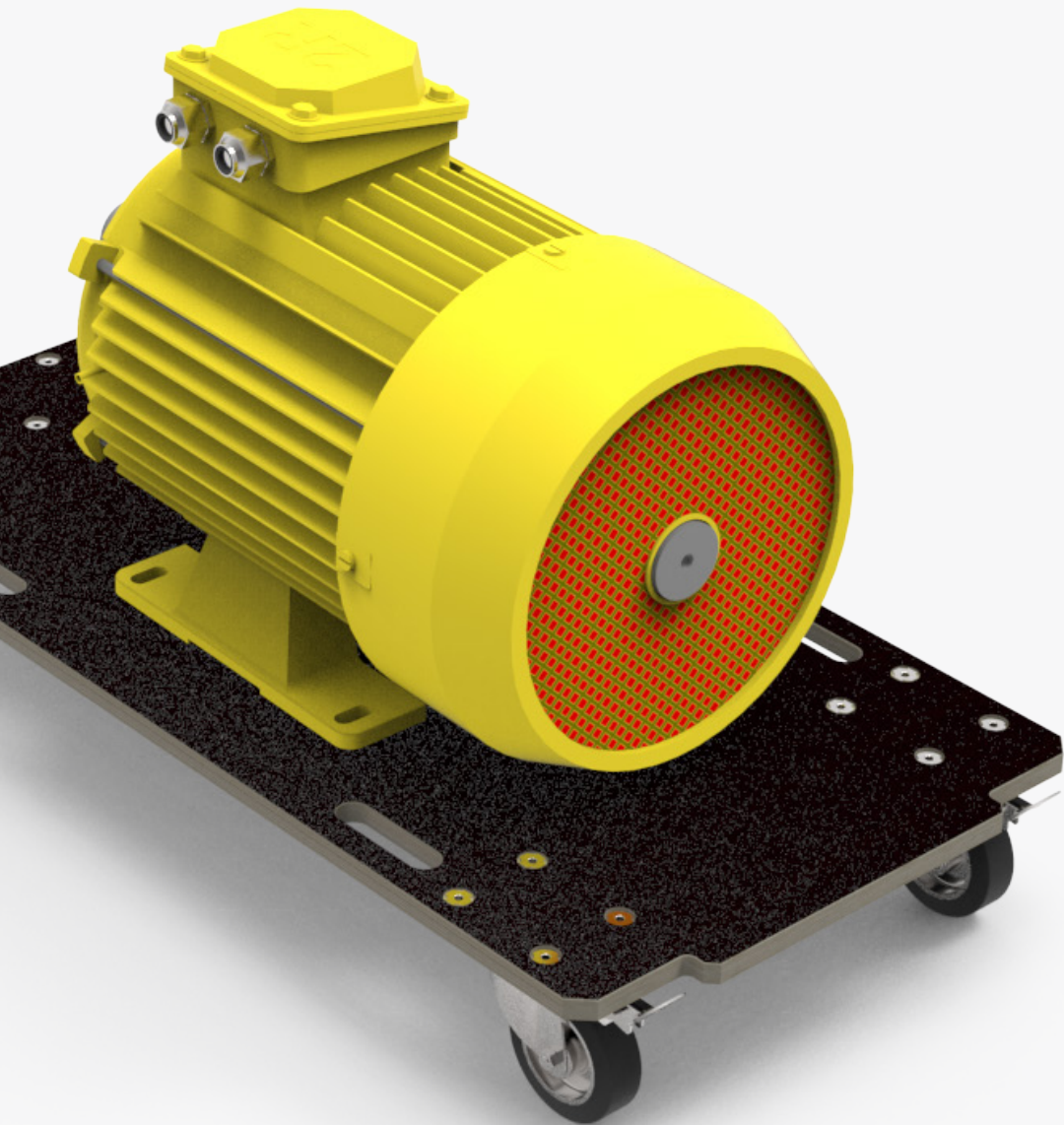

MANUTENTION & CHARIOTS

Bacs empilables

Page 22

SpinBle[®], Dérouleur de câble

Page 23

Plateaux roulants

Page 24

Bac de transport et de manutention empilable

Page 26

Rampe d'accès

Page 27

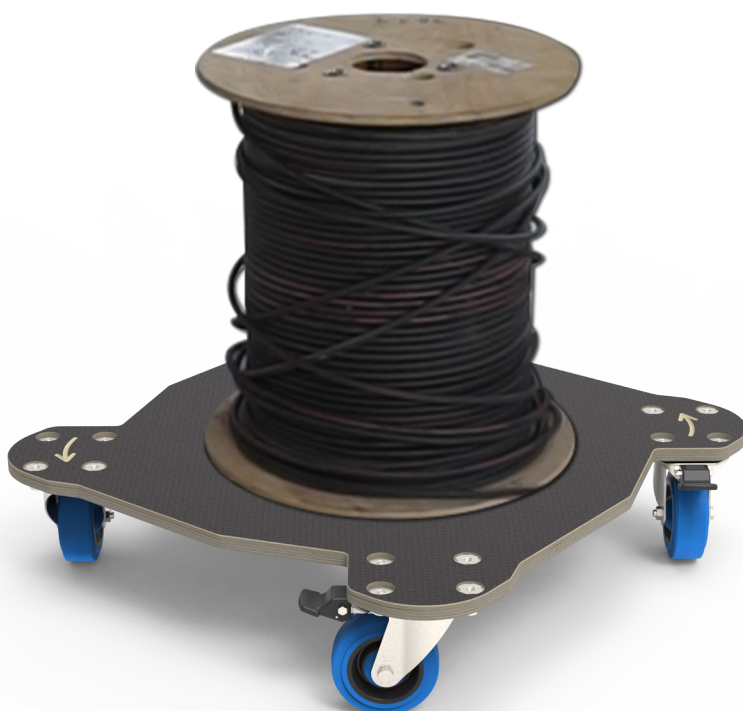

BACS EMPILABLES

Ces bacs de transports et de stockages sont empilables. Ils sont équipés de roulettes et de poignées de manutention afin de faciliter leur utilisation.



Dimensions hors tout
L x P x H (mm)

Dimensions intérieures
L x P x H (mm)



Volume
utile
en L

Poids
net
en kg

Références

800 x 600 x 600	766 x 566 x 590	10	2	2	256	27	FBB12 080606
1000 x 800 x 600	966 x 766 x 590	10	2	2	437	34	FBB12 100806
1200 x 600 x 600	1166 x 566 x 590	10	2	2	389	33	FBB12 120606
1200 x 800 x 600	1166 x 766 x 590	10	2	2	527	37	FBB12 120806

SPINBLE® , DÉROULEUR DE CÂBLE

SPINBLE®, ROULEZ ET DÉROULEZ LES CÂBLES

GAGNEZ DU TEMPS ET AMÉLIOREZ VOS CONDITIONS DE TRAVAIL GRÂCE AU SPINBLE®

SpinBle® permet de déplacer et dérouler sans torsion toutes sortes de câbles, gaines ou fils.

Le système de blocage directionnel des roulettes permet de transformer le plateau roulant en dérouleur.

Vous pouvez empiler jusqu'à 3 SpinBle® ce qui facilite le stockage dans vos locaux et véhicules.

SpinBle® permet le déroulage des tourets avec des flasques abîmées.

Une sangle d'arrimage peut renforcer le maintien du touret (vendue séparément).

SpinBle® est adapté à des utilisations en intérieur comme en extérieur.



**Translation
pour transporter**

*Translation
to transport*



**Rotation
pour dérouler-enrouler**

*Rotation
to unwind-rewind*

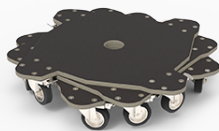

**Empiler
pour stocker**

*Stack
to store*

Pour dérouleur Ø max. (mm)	Dimensions (mm)	Panneau ép. (mm)	Découpe pour manutention	Type de roulettes	Charge max. (kg)		Références
630	600 x 600	18	1	4 Ø100 avec blocage directionnel	450	8,4	PRM DT600-410
830	800 x 800	21	1	4 Ø125 avec blocage directionnel	600	19	PRM DT800-412

PLATEAUX ROULANTS

Notre plateau roulant facilite le transport et le déplacement de charges lourdes en toute sécurité. Ils peuvent être utilisés dans de nombreux cas: déménagement, usine à usine, travaux ... Ils sont souvent utilisés par paire ou plus pour déplacer du matériel volumineux.

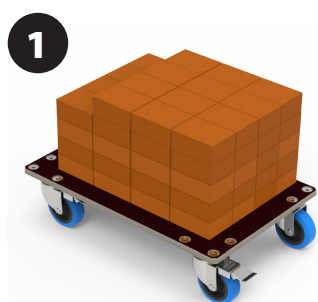
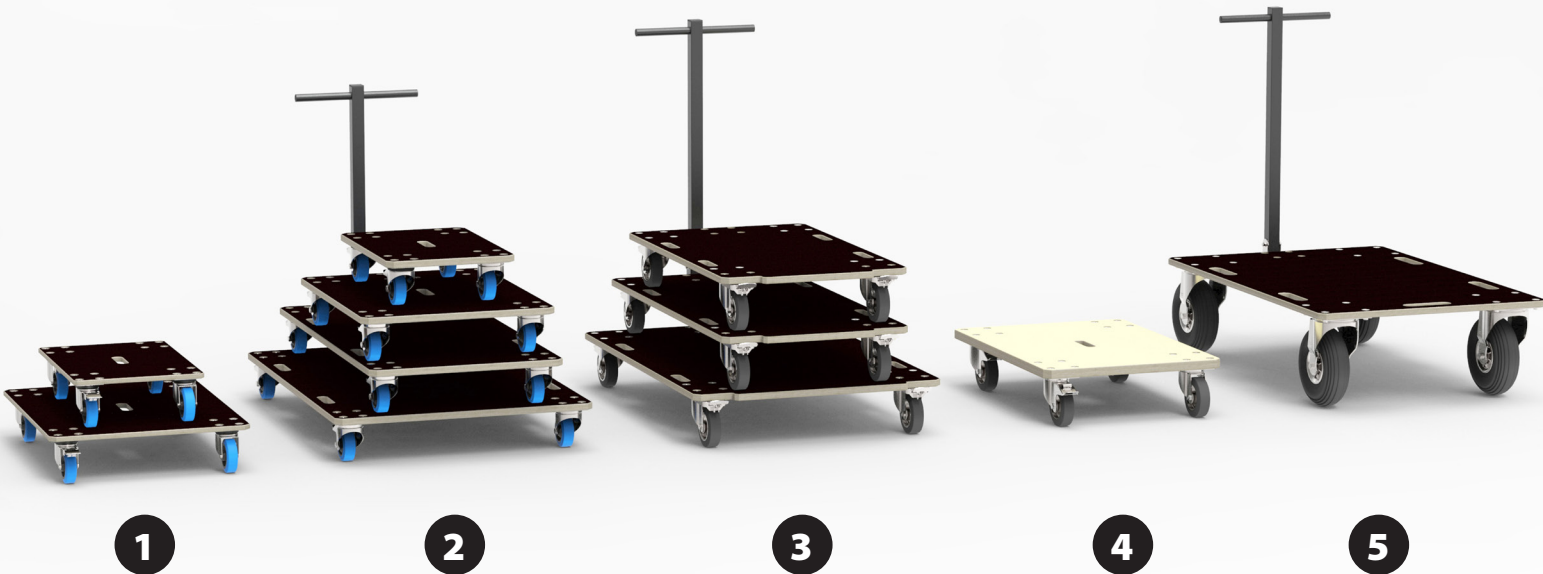

Légère



Polyvalente

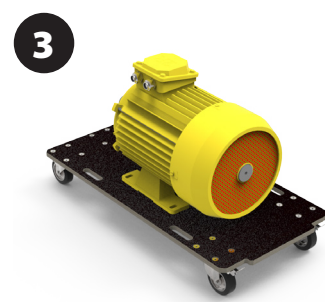

Extrême





Forte



Tout-terrain



Modèles Dimensions	Charge utile (kg)	Diamètre roul. (mm)			Épaisseur panneau	Revêtement anti-dérapant	Découpe pour manutention	Option guidon	Références
518x337	500	100	-	4	21	✓	1		PRM 050321-X4
LÉGÈRE									
600 x 400	500	100	2	2	15	✓	1		PRM 060415-10
800 x 600	500	100	2	2	15	✓	1		PRM 080615-10
POLYVALENTE									
600x400	800	100	2	2	21	✓	1		PRM 060421-10
800 x 600	800	100	2	2	21	✓	1	✓	PRM 080621-10
1200 x 600	800	100	2	2	21	✓	4	✓	PRM 120621-10
1200 x 800	800	100	2	2	21	✓	4	✓	PRM 120821-10
TOUT-TERRAIN									
1200 x 800	800	260	4	-	21	✓	5		PRM 120821-25
FORTE									
1000 x 600	1 000	125	2	2	21	✓	4	✓	PRM 100621-12
1200 x 600	1 000	125	2	2	21	✓	4	✓	PRM 120621-12
1200 x 800	1 000	125	2	2	21				PRM 120821-12
EXTRÊME									
800 x 600	1 200	125	2	2	30		1	✓	PRM 080630-12

Option

Désignation

Référence

Présentoir pour 4 plateaux roulants:
- 2 emplacements épaisseur 21 mm maxi
- 2 emplacements épaisseur 30 mm maxi

PRM PR004

BAC DE TRANSPORT ET DE MANUTENTION EMPILABLE



Dimensions hors tout
L x P x H (mm)

800 x 300 x 300

Dimensions intérieures
L x P x H (mm)

780 x 280 x 270



5,6

Référence

BAC B9-803030

RAMPE D'ACCÈS

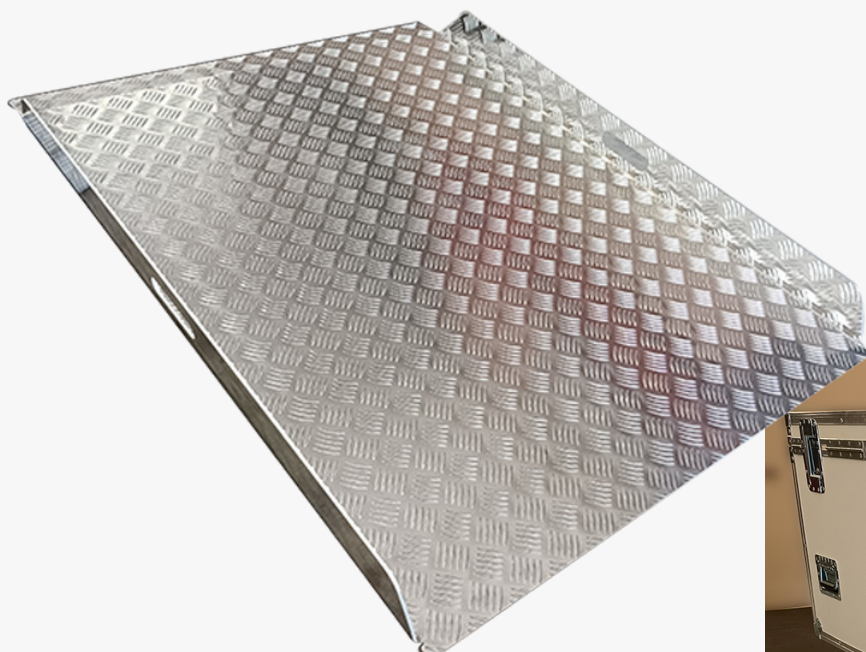

Dimensions hors tout
L x P (mm)

1200 x 900



Référence

14

PRA A120090

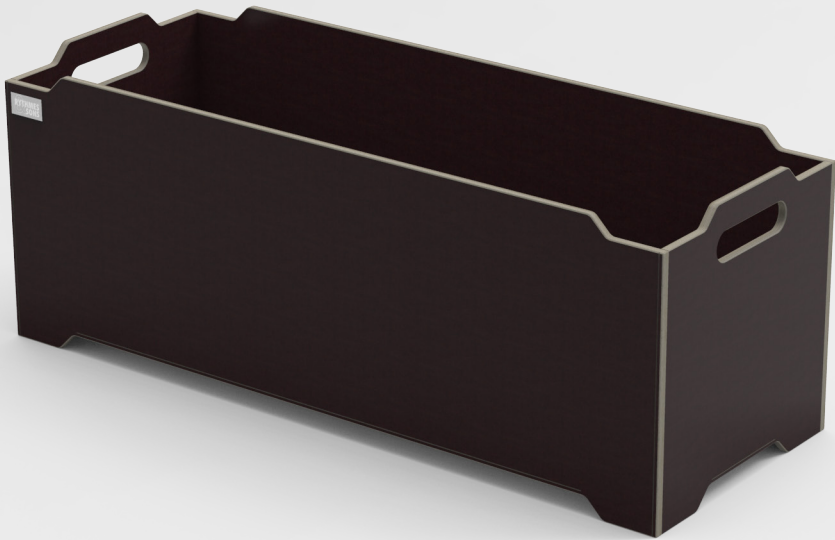

VALISES & BACS

Valises étanches & antichocs

Page 30

Valises outillage

Page 32

Bac de transport empilable

Page 33



VALISES ÉTANCHES & ANTICHOCS

EXPLORER® Valise Explorer®

Fabrication Européenne

- Coques en Copolymère Structural Resin (Copolymère Polypropylène)
- Fermetures en ABS avec mécanisme d'ouverture maniable
- Joint d'étanchéité en Néoprène
- Axes de charnières en acier inoxydable
- Garnissage en mousse de polyester
- Valve de dépressurisation
- Températures mini / maxi d'utilisation : -40°C / +98°C

MAX® Valise Max®

Fabrication italienne

- Coques et poignée en Copolymère Polypropylène
- Loquets nylon facile à ouvrir
- Système de verrouillage empilable
- Joint d'étanchéité autour du couvercle
- Soupape de décompression automatique
- Températures mini / maxi d'utilisation : -30° / 90°C
- Certifications: IP67 , ATA300 et militaire (STANAG 4280 et DEF STAN 81-41)



Marques	Références	Dim. intérieures P x l x H en mm	Dim. extérieures P x l x H en mm	Volume utile en litre	Poids net en kg	Equipements		
						Mousse	Roulettes	Porte doc.
Explorer®	MVE 1913BE	190 x 125 x 135	216 x 180 x 152	3,2	0,85			
Explorer®	MVE 2209BF	220 x 160 x 95	246 x 215 x 112	3,30	0,99	•		
Max®	MVM 235H105BF	235x180x106	258 x 243 x 118	4,50	0,82	•		
Max®	MVM 235H155BF	235 x 180 x 156	258 x 243 x 167,5	6,60	1,06	•		
Explorer®	MVE 2712BE	276 x 200 x 120	305 x 270 x 144	6,60	1,83			
Explorer®	MVE 2712BF	276 x 200 x 120	305 x 270 x 144	6,60	1,83	•		
Explorer®	MVE 2717BF	276 x 200 x 170	305 x 270 x 194	9,30	2,12	•		
Max®	MVM 300H132BF	300 x 225 x 132	336 x 300 x 148	8,90	1,62	•		
Explorer®	MVE 3317BF	330 x 234 x 170	360 x 304 x 194	13,10	2,51	•		
Max®	MVM 380H115BF	380 x 270 x 115	414 x 345 x 129	11,8	2,10	•		
Explorer®	MVE 3818BF	380 x 270 x 180	410 x 340 x 205	18,40	3,58	•		
Max®	MVM 400H260BF	400 x 230 x 260	456 x 290 x 318	22	2,70	•		
Explorer®	MVE 4412BE	445 x 345 x 125	474 x 415 x 149	19,20	3,90			

Marques	Références	Dim. intérieures P x l x H en mm	Dim. extérieures P x l x H en mm	Volume utile en litre	Poids net en kg	Equipements		
						Mousse	Roulettes	Porte doc.
Explorer®	MVE 4412BF	445 x 345 x 125	474 x 415 x 149	19,20	3,90	•		
Explorer®	MVE 4412BC	445 x 345 x 125	474 x 415 x 149	19,20	3,90			
Explorer®	MVE 4419BE	445 x 345 x 190	474 x 415 x 214	29,16	4,80			
Explorer®	MVE 4419BF	445 x 345 x 190	474 x 415 x 214	29,16	4,80	•		
Max®	MVM 465H125BF	465 x 335 x 125	502 x 415 x 141	19,50	2,62	•		
Max®	MVM 465H220BF	465 x 335 x 220	502x415xH246	19,50	3,40	•		
Explorer®	MVE 4820BE	480 x 370 x 205	520 x 435 x 230	35,50	4,64			
Explorer®	MVE 4820BF	480 x 370 x 205	520 x 435 x 230	35,50	5,40	•		
Max®	MVM 505H280BF	500 x 350 x 280	555 x 428 x 306	49	5,10	•		
Explorer®	MVE 5122BEW	517 x 277 x 217	546 x 347 x 247	31,10	7,00			•
Explorer®	MVE 5122BFW	517 x 277 x 217	546 x 347 x 247	31,10	7,00	•		•
Max®	MVM 520H200BF	520 x 290 x 200	574 x 361 x 200	30,10	4,02	•		
Explorer®	MVE 5325BF	538 x 405 x 250	607 x 475 x 275	54,47	8,25	•		
Max®	MVM 540H245BF	538 x 405 x 245	594 x 473 x 270	53,38	5,30	•		
Explorer®	MVE 5822BE	580 x 440 x 220	650 x 510 x 242	56,10	8,39			
Explorer®	MVE 5822BF	580 x 440 x 220	670 x 510 x 262	56,20	9,20	•		
Explorer®	MVE 5823BE	580 x 440 x 220	670 x 510 x 262	56,20	10,4			
Explorer®	MVE 5823BFW	580 x 440 x 330	670 x 510 x 372	84,20	12,56	•		•
Explorer®	MVE 5833BFW	615 x 615 x 360	393 x 680 x 393	134	11,6	•		•
Max®	MVM 615H360BFW	620 x 460 x 250	687 x 528 x 286	71,3	8	•		•
Max®	MVM 620H250BET	620 x 460 x 250	687 x 528 x 276	71,3	6,98			•
Max®	MVM 620H250BFW	620 x 460 x 340	687 x 528 x 376	96,96	9,60	•		•
Max®	MVM 620H340BFT	620 x 460 x 340	687 x 528 x 376	96,96	9,60	•		•
Max®	MVM 750H280BFW	750 x 480 x 280	816 x 540 x 306	100,80	10,20	•		•
Max®	MVM 750H400BFW	750 x 480 x 400	816 x 540 x 426	144	12,10	•		•
Explorer®	MVE 7630BFW	765 x 485 x 305	860 x 560 x 330	113,10	14,03	•		•
Explorer®	MVE 7641BFW	765 x 485 x 415	860 x 560 x 435	153,9	15,92	•		•
Explorer®	MVE 7726BFW	770 x 580 x 265	880 x 641 x 304	118	14,63	•		•
Explorer®	MVE 7745BFW	770 x 580 x 450	880 x 641 x 489	201	19,47	•		•
Max®	MVM 820H450BFW	820 x 600 x 450	880 x 660 x 483	221	15,40	•		•

Options

Références	Désignation	Pour valises Explorer®	Quantité nécessaire
VE KITS06S	Kit de 6 supports métalliques + vis	Tous les modèles	1 kit
MVE BAG-G	Sac capitonné EXPLORER®	MVE 5822BF MVE 5823BF MVE 5833BFW	2x BAG-G 2x BAG-G et 2x DIV-I
MVE BAG-M	Sac capitonné EXPLORER®	MVE 7630 BFW	2x BAG-M
MVE DIV-N	Séparateurs capitonné EXPLORER®	MVE 7630BFW	2x DIV-N
MVE DIV-I	Séparateurs capitonné EXPLORER®	MVE 5833BFW	2x BAG-G et 2x DIV-I

VALISES OUTILLAGE



Désignation	Dimensions intérieures P x l x H (mm)	Dimensions hors tout P x l x H (mm)	Références
Valise rangement outillage 453x345x185 int. (sans outillage)	453 x 345 x 185	520 x 410 x 230	MVT 453519BPW
Valise rangement outillage 470x390x320 int. (sans outillage)	470 x 390 x 347	530 x 450 x 380	MVT ROCKTPTS

BAC DE TRANSPORT EMPILABLE

Rythmes & Sons a conçu et fabriqué ce nouveau bac empilable. Il est assemblé par caoutchoucs . Il bénéficie de 2 découpes pour manutention. Ce bac est livré à plat.

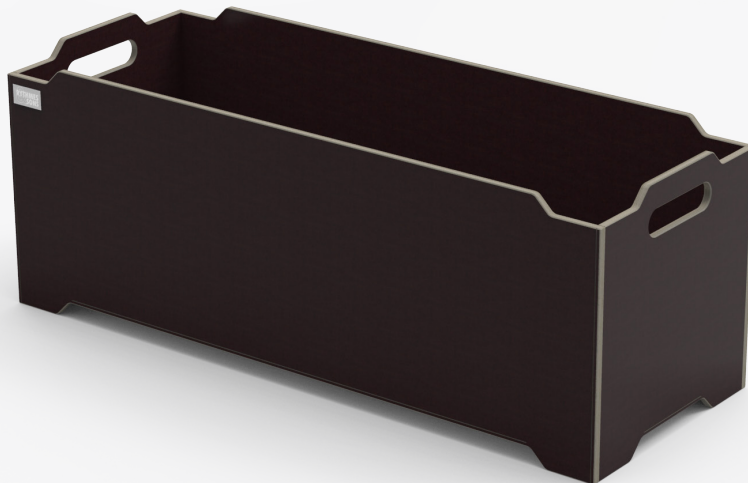
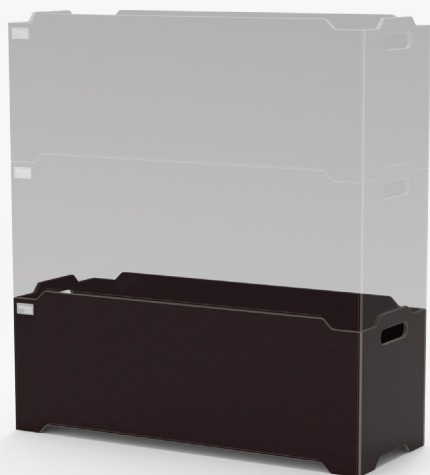

Dimensions hors tout
P x l x H (mm)

800 x 300 x 300



Référence

5,5

BAP 0833 PDB



RACKS & BAIES 19"

Racks 19" Classique

Page 36

Racks 19" ClicTop®

Page 38

Racks 19" OpenTop®

Page 40

Baies 19" série Profil

Page 42



RACKS 19" CLASSIQUE

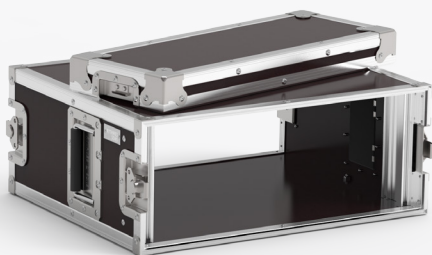

Racks LÉGERS

- Conçu pour matériel léger
- Revêtement phénolique, résistant aux chocs, impacts et rayures
- Couvercles avant et arrière amovibles
- Profilé de rackage 19" en alu avant







Racks LOURDS

- Conçu pour les utilisations les plus exigeantes
- Revêtement Hexa, ultra résistant aux chocs, impacts et rayures
- Couvercles avant et arrière amovibles
- Empilables
- Profilés de rackage 19" en acier avant et arrière

Hauteur utiles en U et mm	Profondeur utile (mm)	Dim. hors tout P x l x H (mm)	Finition						Nb vis + écrous	Poids net en kg	Références
				Lock	Handle	Front Cover	Back Cover	Screw			
2U 90	250	365 x 545 x 120	Phénolé	4	-	1	-	-	8	6	FRS 4202 63
	440	560 x 545 x 120	Phénolé	4	-	1	-	-	8	6	FRS 4402 63
	540	660 x 545 x 120	Phénolé	4	-	1	-	-	8	7	FRS 4502 63
3U 135	440	560 x 520 x 165	Phénolé	-	4	1	-	-	8	8	FRS 4403 63
	540	660 x 520 x 165	Phénolé	-	4	1	-	-	8	8	FRS 4503 63
	540	670 x 555 x 225	Hexa	-	2	-	2	2	12	17	FRS 6503
4U 180	440	530 x 525 x 210	Phénolé	-	4	-	2	-	16	8	FRS 4404 63
	540	630 x 525 x 210	Phénolé	-	4	-	2	-	16	9	FRS 4504 63
	540	670 x 555 x 225	Hexa	-	2	-	2	2	12	17	FRS 6504
6U 440	440	530 x 525 x 300	Hexa	-	4	-	2	2	24	9	FRS 4406 63
8U 360	540	670 x 555 x 420	Hexa	-	4	-	4	2	24	24	FRS 6508
10U 450	540	670 x 555 x 510	Hexa	-	4	-	4	2	36	27	FRS 6510
12U 540	540	670 x 555 x 600	Hexa	-	4	-	4	2	48	29	FRS 6512
16U 720	540	670 x 555 x 780	Hexa	-	4	-	4	2	48	35	FRS 6516
20U 900	540	670 x 555 x 960	Hexa	-	8	-	4	2	48	41	FRS 6520
26U 1170	540	670 x 555 x 1220	Hexa	-	8	-	4	2	72	50	FRS 6526
32U 1470	540	670 x 555 x 1490	Hexa	-	8	-	4	2	72	58	FRS 6532

➔ **ACCESSOIRES PAGE 44**

RACKS 19" OPENROAD®

Hauteur utiles en U et mm	Prof. utile (mm)	Dim. hors tout P x l x H (mm)	Finition				Nb vis + écrous	 Poids net en kg	Références
2U 90	530	630 x 535 x 150	Phénolé	2	2	2	12	10	ORR 0254 64
3U 135	200	260 x 540 x 195	Phénolé	1	2	4	12	6,5	ORR 0320
	530	630 x 535 x 195	Phénolé	2	2	2	12	11	ORR 0354 64
4U 180	420	490 x 535 x 240	Phénolé	2	2	2	12	12	ORR 0440 64
	530	630 x 535 x 330	Phénolé	4	2	2	24	15	ORR 0654 64
6U 270	200	260 x 540 x 330	Phénolé	2	2	4	12	8,5	ORR 0620
	420	490 x 535 x 330	Phénolé	2	2	2	24	15	ORR 0640 64
	530	630 x 535 x 330	Phénolé	4	2	2	24	15	ORR 0654 64
8U 360	420	490 x 535 x 415	Phénolé	2	2	2	24	17	ORR 0840 64
	530	630 x 535 x 420	Phénolé	4	2	2	24	17	ORR 0854 64
10U 450	200	260 x 540 x 510	Phénolé	2	2	4	12	11	ORR 1020
	530	630 x 535 x 510	Phénolé	4	2	2	36	19	ORR 1054 64
12U 540	530	630 x 535 x 600	Phénolé	4	2	2	36	21	ORR 1254 64
14U 630	530	630 x 535 x 690	Phénolé	4	2	2	36	23	ORR 1454 64
16U 720	530	630 x 535 x 775	Phénolé	4	2	2	48	25	ORR 1654 64
20U 900	530	630 x 535 x 955	Phénolé	4	2	2	48	29	ORR 2054 64
26U 1170	530	630 x 535 x 1230	Phénolé	4	4	2	48	36	ORR 2654 64
32U 1440	530	630 x 535 x 1490	Phénolé	4	4	2	72	40	ORR 3254 64
40U 1800	530	630 x 535 x 1840	Phénolé	4	4	2	72	48	ORR 4054 64

Options

Désignation	Pour racks prof. 540 mm	Références
Planche avec 4 roulettes D100 dont 2 à freins + visserie	✓	ORO R102 65
Kit de 4 platines d'empilage de rack sur roulettes + visserie	✓	ORO RP01 65
Paire d'équerres latérales de soutien 540 (entraxe 342 mm)	✓	FAR CR342N
Serrure avec 2 clés (prévoir 2 serrures jusqu'au 20U et 4 pour les 26U, 32U et 40U)		ORO S001 65

➔ ACCESSOIRES 19" PAGE 44

RACKS 19" CLICTOP®

Légers et ergonomiques, les racks Clic Top® permettent une mise en œuvre aisée et rapide.

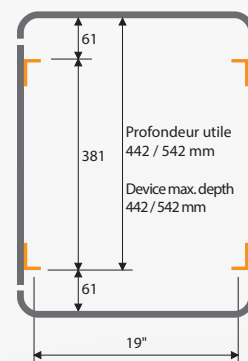

Contreplaqué bouleau 9mm, revêtement phénolique

- Résistant aux rayures, aux chocs et aux impacts
- Bon rapport qualité prix

Contreplaqué de bouleau 9mm, revêtement hexagonal

- Ultra résistant aux rayures, aux chocs et aux impacts

Polypropylène extrudé 12mm, gris

- Léger, 50% plus léger que le contreplaqué
- Pour appareils légers

Hauteur utiles en U et mm	Profondeur utile (mm)	Dim. hors tout P x l x H (mm)	Finition				Nb vis + écrous	Poids net en kg	Références
2U 90	440	515 x 535 x 130	Phénolé	2	4	8	12	6	FRC 0244PMGG
			Hexa	2	4	8	12	6,4	FRC HN0244
			Composite	2	4	8	12	3	FRA 0244GRGG
	540	615 x 535 x 130	Phénolé	2	4	8	12	7	FRC 0254PMGG
			Hexa	2	4	8	12	7,4	FRC HN0254
			Composite	2	4	8	12	3	FRA 0254GRGG
3U 135	440	515 x 535 x 175	Phénolé	2	4	8	12	6,7	FRC 0344PMGG
			Hexa	2	4	8	12	7	FRC HN0344
			Composite	2	4	8	12	3,7	FRA 0344GRGG
	540	615 x 535 x 175	Phénolé	2	4	8	12	7,7	FRC 0354PMGG
			Hexa	2	4	8	12	8,1	FRC HN0354
			Composite	2	4	8	12	3,7	FRA 0354GRGG
4U 180	440	515 x 535 x 220	Phénolé	2	4	8	12	7,3	FRC 0444PMGG
			Hexa	2	4	8	12	7,7	FRC HN0444
			Composite	2	4	8	12	4,3	FRA 0444GRGG
	540	615 x 535 x 220	Phénolé	2	4	8	12	8,3	FRC 0454PMGG
			Hexa	2	4	8	12	8,7	FRC HN0454
			Composite	2	4	8	12	4,3	FRA 0454GRGG
6U 270	440	515 x 535 x 310	Phénolé	2	4	8	12	8,5	FRC 0644PMGG
			Hexa	2	4	8	12	8,9	FRC HN0644
			Composite	2	4	8	12	5,5	FRA 0644GRGG
	540	615 x 535 x 310	Phénolé	2	4	8	12	9,5	FRC 0654PMGG
			Hexa	2	4	8	12	9,9	FRC HN0654
			Composite	2	4	8	12	5,5	FRA 0654GRGG

Options

Désignation	Références
Flight-case pour empilage CLICTOP® - Partie principale 10U (max. H 800 mm) Ce flight-case permet de transporter des racks ClicTop® de profondeur 440 mm (avec couvercle) et 540 mm (sans couvercle). Permet de laisser les appareils branchés dans le flight-case.	FRC FCC10HBLK
Rehausse 6U pour flight-case d'empilage CLICTOP® 1 rallonge = 16U (max. H 1200 mm) 2 rallonges = 22U (max. H1600 mm)	FRC FCR06HBLK
Malle Classique HEXA 1200x600x600 avec aménagements pour 18U de CLICTOP®	FRC FNH1266K2
Planche à roulettes pour rack Clic Top® P440	FRC R41022
Planche à roulettes pour rack Clic Top® P540	FRC R510 22
Sachet de 100 écrous cage M6	VEC 06CF 53
Sachet de 100 vis M6 x 16	VCBL 06-016ZN
Couvercle Clic Top® 2U gris	FRC COUV02G
Couvercle Clic Top® 3U gris	FRC COUV03G
Couvercle Clic Top® 4U gris	FRC COUV04G
Couvercle Clic Top® 6U gris	FRC COUV06G

RACKS 19" OPENTOP®

Ce rack est équipé de couvercles basculants avec rangement en partie supérieure qui procure un confort d'utilisation exceptionnel.



Ce rack permet de doubler la capacité de rackage en largeur.
Les 2 parties communiquent pour permettre le câblage.
Les 4 couvercles basculants facilitent la fermeture.

OpenTop® fixes

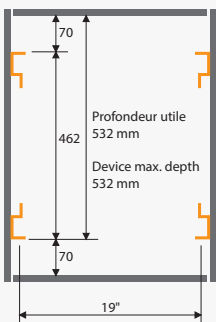

- Contreplaqué bouleau 9mm, revêtement phénolique Résistant aux rayures, aux chocs et aux impacts
- Existe en prof. 530 mm

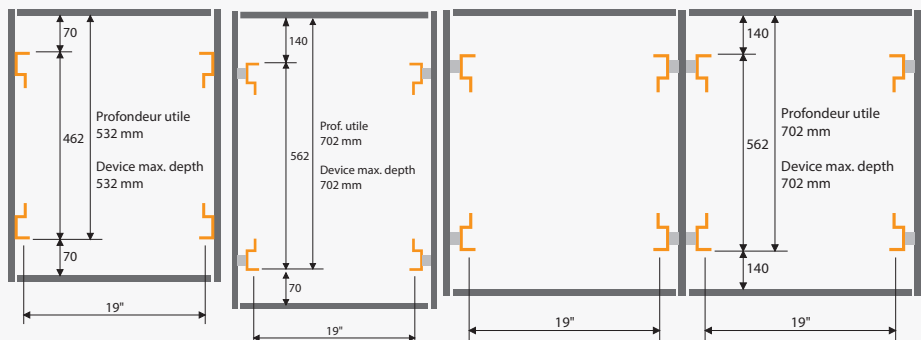

OpenTop® suspendus

- Contreplaqué de bouleau 9mm, revêtement hexagonal Ultra résistant aux rayures, aux chocs et aux impacts
- Existe en prof. 530 et 700 mm
- Suspension protégée efficacement le matériel lourd contre les chocs et les vibrations.



Hauteur utiles en U et mm	Profondeur utile (mm)	Dim. hors tout P x l x H (mm)	Suspendu	Finition							Nb vis + écrous	 Poids net en kg	Références
					2	1	-	2	-	-			
2U 90	530	630 x 535 x 180		Phénolé	2	1	-	2	-	-	12	14,3	ORR TF02U54
		630 x 590 x 215	✓	Hexa	2	1	4	-	-	-	12	15	ORR TS02U54
	700	800 x 590 x 215	✓	Hexa	2	1	4	-	-	-	12	18	ORR TS02U70
3U 133	530	630 x 535 x 225		Phénolé	2	1	-	2	-	-	12	14,7	ORR TF03U54
		630 x 590 x 260	✓	Hexa	4	2	4	-	-	-	12	17	ORR TS03U54
	700	800 x 590 x 250	✓	Hexa	4	2	4	-	-	-	12	18	ORR TS03U70
4U 180	530	630 x 535 x 305		Phénolé	4	2	-	2	-	-	12	16,5	ORR TF04U54
		630 x 590 x 285	✓	Hexa	4	2	4	-	-	-	12	18	ORR TS04U54
	700	800 x 590 x 290	✓	Hexa	4	2	4	-	-	-	12	21	ORR TS04U70
6U 270	530	630 x 535 x 395		Phénolé	4	2	-	2	-	-	24	20	ORR TF06U54
		630 x 590 x 405	✓	Hexa	4	2	4	-	-	-	24	21	ORR TS06U54
	700	800 x 590 x 405	✓	Hexa	4	2	4	-	-	-	24	25	ORR TS06U70
8U 360	530	630 x 535 x 485		Phénolé	4	2	-	2	-	-	24	22	ORR TF08U54
		630 x 590 x 495	✓	Hexa	4	2	4	-	-	-	24	25	ORR TS08U54
	700	800 x 590 x 485	✓	Hexa	4	2	4	-	-	-	24	27	ORR TS08U70
10U 450	530	630 x 535 x 575		Phénolé	4	2	-	2	-	-	36	26	ORR TF10U54
		630 x 590 x 585	✓	Hexa	4	2	4	-	-	-	36	27	ORR TS10U54
	700	800 x 590 x 575	✓	Hexa	4	2	4	-	-	-	36	30	ORR TS10U70
12U 540	530	630 x 535 x 665		Phénolé	4	2	-	2	-	-	36	27	ORR TF12U54
		630 x 590 x 670	✓	Hexa	4	2	4	-	-	-	36	30	ORR TS12U54
	700	800 x 590 x 670	✓	Hexa	4	2	4	-	-	-	36	36	ORR TS12U70
14U 630	700	1200 x 800 x 800	✓	Hexa	4	4	8	-	2	2	72	82	ORR TS2X12U70
		800 x 590 x 770	✓	Hexa	4	2	4	-	-	-	36	39	ORR TS14U70
16U 720	700	800 x 590 x 860	✓	Hexa	4	2	4	-	-	-	48	40	ORR TS16U70
		1200 x 800 x 980	✓	Hexa	4	4	8	-	2	2	96	103	ORR TS2X16U70
20U 900	700	800 x 590 x 1150	✓	Hexa	4	2	4	-	-	-	48	55	ORR TS20U70

Options

Désignation	Fixes	Pour racks :		Références
		Susp. prof. 530	Susp. prof. 700	
Planche avec 4 roulettes D100 dont 2 à freins + visserie	✓			ORO R102 65
Kit de 4 platines d'empilage de rack sur roulettes + visserie	✓			ORO RP01 65
Planche à roulettes amovible pour racks prof. 530 mm	✓	✓		ORR TSR1-54
Planche à roulettes amovible pour racks prof. 700 mm			✓	ORR TSR1-70
4 pieds plastique d'empilage		✓	✓	ORR TSP420
Platines 4 roulettes D100 dont 2 à freins + visserie de fixation		✓		ORR TSR4-00
Paire d'équerres latérales de soutien 540 (entraxe 342 mm)	✓	✓		FAR CR342N
Paire d'équerres latérales de soutien 640 (entraxe 442 mm)			✓	FAR CR442N
Serrure avec 2 clés (prévoir 2 serrures par rack)	✓	✓	✓	ORO S001 65

➔ ACCESSOIRES 19" PAGE 44

























BAIES 19" SÉRIE PROFIL

Elégance de la ligne, sobriété de la finition, solidité et confort d'utilisation font de ces baies le choix idéal pour une intégration harmonieuse de matériel 19".

Transportées dans leur flight-case, elles protègent efficacement le matériel fragile et s'adaptent parfaitement à un usage en studio ou en tournée.



Hauteur utiles en U et mm	Profondeur utile (mm)	Dim. hors tout P x l x H (mm)	Nb vis + écrous	Poids net en kg	Finition	Porte plexi	Références
6U	270	526	550 x 590 x 323	24	13		FRB B5406PN
							FRB B5406PC
8U	360	526	550 x 590 x 412	24			FRB B5408PN
							FRB B5408PNV
							FRB B5408PC
							FRB B5408PCV
10U	430	526	550 x 590 x 501	36			FRB B5410PN
							FRB B5410PNV
							FRB B5410PC
							FRB B5410PCV
12U	540	526	550 x 590 x 590	36			FRB B5412PN
							FRB B5412PNV
							FRB B5412PC
							FRB B5412PCV
14U	630	526	550 x 590 x 679	36			FRB B5414PN
							FRB B5414PNV
							FRB B5414PC
							FRB B5414PCV

Hauteur utiles en U et mm	Profondeur utile (mm)	Dim. hors tout P x l x H (mm)	Nb vis + écrous		Finition	Porte plexi	Références
16U	720	550 x 590 x 768	48	19			FRB B5416PN
						✓	FRB B5416PNV
							FRB B5416PC
						✓	FRB B5416PCV
2X16U	2x720	1100 x 800 x 768	48x2	40			FRBD B7416PN
							FRB B5420PN
20U	900	550 x 590 x 946	48	21		✓	FRB B5420PNV
							FRB B5420PC
						✓	FRB B5420PCV
							Sur demande
26U	1170	550 x 590 x 1212	48	25			FRB B5426PN
						✓	FRB B5426PNV
							FRB B5426PC
						✓	FRB B5426PCV
32U	1440	550 x 590 x 1479	72	30			Sur demande
							FRB B5432PN
						✓	FRB B5432PNV
							FRB B5432PC
40U	1800	550 x 590 x 1835	72	35		✓	FRB B5432PCV
							Sur demande
							FRB B5440PN
							FRB B5440PC
							Sur demande

Options

Désignation	Références
Flight-case pour baie 6U	FRB 7506 63
Flight-case pour baie 8U	FRB 7508 63
Flight-case pour baie 10U	FRB 7510 63
Flight-case pour baie 12U	FRB 7512 63
Flight-case pour baie 14U	FRB 7514 63
Flight-case pour baie 16U	FRB 7516 63
Flight-case pour baie 20U	FRB 7520 63
Jeu de 4 roulettes Ø35 H60 + visserie (cette option n'est pas compatible avec le flight-case)	FRB R622 53
Paire d'équerres latérales de soutien (entraxe 400 mm)	FAR CB400N

ACCESSOIRES 19"

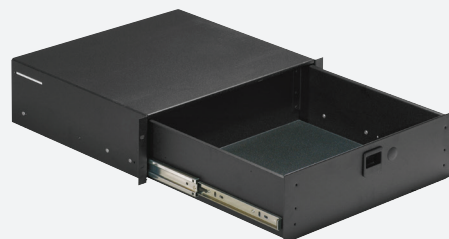
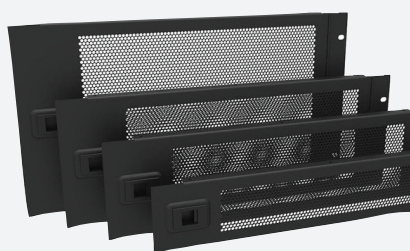
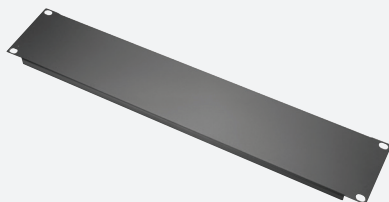

Désignation	Dimensions	Dim. utiles L x P (mm)	Références
Plaques vierges 19" noires, en acier, avec rebords	1U	-	FAR PP-S01N
	2U	-	FAR PP-S02N
	3U	-	FAR PP-S03N
	4U	-	FAR PP-S04N
Plaques ventilées 19" noires, en acier, avec rebords	1U	-	FAR PV-S01N
	2U	-	FAR PV-S02N
	3U	-	FAR PV-S03N
	4U	-	FAR PV-S04N
Portillons 19" noir, en acier	4U	-	FAR OP-S04N
Portillons ventilés 19" noir, en acier	2U	-	FAR OV-S02N
	3U	-	FAR OV-S03N
	4U	-	FAR OV-S04N
	6U	-	FAR OV-S06N
Serrure pour portillon 19"	-	-	ORO S001 65
Etagères 19" noires, en acier	1U	438 x 375	FAR TF-S01N
	2U	438 x 375	FAR TF-S02N
	3U	438 x 375	FAR TF-S03N

Désignation	Dimensions	Dim. utiles L x P (mm)	Références
Etagères coulissantes 19" noires, en acier	2U	435 x 360	FAR TC-ST02010
Etagère coulissante pour écrans LCD 15" à 20"	-	-	FAR TC-EC02010
Tiroir aluminium prof. 375 mm avec serrure	2U	405 x 375 x 73	FAR TI38A-02
	3U	401 x 383 x 118	FAR TI38A-03
Tiroir acier prof. 254 mm avec serrure	2U	405 x 254 x 73	FAR TI25S-02
	3U	405 x 254 x 73	FAR TI25S-03
Tiroir acier prof. 375 mm avec serrure	3U	405 x 375 x 73	FAR TI38S-02
	4U	405 x 375 x 118	FAR TI38S-03
	-	405 x 375 x 163	FAR TI38S-04
Mousse adhésive 10 mm pour fond de tiroir P375	-	-	FAR TI-MOU100
Séparateur universel	-	500 x H70	FAR TI-SEP070
Eclairage de façade 19"	-	-	FAR LU0100
Multiprise 19" 1U 7P+T 16A/250V sans interrupteur	-	-	FAR MP-0100
Multiprise 19" 1U 8P+T 16A/250V + Interrupteur à l'arrière + Fixation réversible	-	-	FAR MP-0200
Multiprise 19" 1U 8P+T 16A/250V + Interrupteur en façade	-	-	FAR MP-0300
Sachet de 100 écrous cage M6	-	-	VEC 06CF 53
Sachet de 100 vis M6 x 16	-	-	VCBL 06-016ZN



RÉGIËS AUDIO & VIDÉO

Rack vidéo avec tablette coulissante et support écran

Page 48

Rack vidéo 15U avec tablette coulissante, support écran 32" et 2 tables

Page 49

Régies vidéo 24" avec écran(s)

Page 50

Régies vidéo sans écran

Page 51



RACK VIDÉO AVEC TABLETTE COULISSANTE ET SUPPORT ÉCRAN



Hauteur utile en U / mm		Prof. utile (mm)	Dim. hors tout P x L x H (mm)	Pour écran					Références
12U	533	580	800 x 570 x 1075	24"	10	8	4	92	FVR 112-E24TC
12U	533	580	800 x 910 x 1110	27"	10	8	4	90	FVR 112-E27TC
2x14U	2x622	540	800 x 1200 x 1250	24"	14	8	6	133	FVR 214-2ETC
2x16U	2x711	540	800 x 1200 x 1250	24"	14	8	6	133	FVR 216-2ETC

Options

Désignation	Références
Plateau inclinable 24" 6U + 4U	FVR AC10
Profilé rack 3U pour plateau écran	FVR AC20

RACK VIDÉO 15U AVEC TABLETTE COULISSANTE, SUPPORT ÉCRAN 32" ET 2 TABLES



Hauteur utile en U / mm		Prof. utile (mm)	Dim. hors tout P x l x H (mm)	Pour écran				 Poids net en kg	Référence
15U	667	580	800 x 1740 x 1740	32"	12	4	4	129	FVR 115-E32TC2T

RÉGIES VIDÉO 24" AVEC ÉCRAN(S)

Pour permettre l'intégration d'écrans 24" et de tiroirs pour des appareils 19", Rythmes & Sons a développé cette nouvelle génération de rack 24" ainsi qu'une gamme complète d'accessoires.







Dim. utiles H en U / mm	Prof. utile (mm)	Dim. hors tout P x l x H (mm)	Suspendu						Références
32U 1422	700	925 x 685 x 1620		4	8	4	4	100	FRR 24RF 3280
		940 x 730 x 1690	✓	4	4	8	4	111	FRR 24BS 32U80

Options

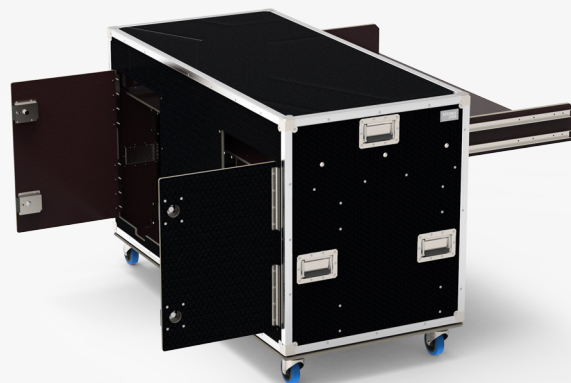
Désignation	Références
Tiroir 24" pour appareils 19"/14U	FAR 24TR-1503
Interface pour tiroir 24" pour 4 boîtiers RCP + patch 2U	FAR 24IN-010
Réductions de 24" à 19" 1U	FAR 24RD-01
Réductions de 24" à 19" 2U	FAR 24RD-02
Réductions de 24" à 19" 3U	FAR 24RD-03
Portillon sur charnière 12U pour patchs 19»	FAR 24PO-12
Paire d'équerres latérales pour racks 24»	FAR 24CL-0020
Support 24"/6U avec embase écran inclinable	FAR 24DS-06

RÉGIES VIDÉO SANS ÉCRAN



Dim. utiles H en U / mm	Prof. utile (mm)	Dim. hors tout P x l x H (mm)				 Poids net en kg	Référence
2x12U 2x533	640	745 x 1065 x 1120	6	2	6	98	FVR 212-TC091
2x12U 2x533	640	745 x 1565 x 1000	6	2	6	158	FVR 212-TC142

RÉGIES 19" OPENROAD®

Les régies OpenRoad® sont conçues pour la mise en œuvre rapide d'un système audio intégral et autonome. Elles permettent le racking d'une table de mixage 19" sur le dessus et d'amplis, lecteurs, effets ou accessoires en façade.

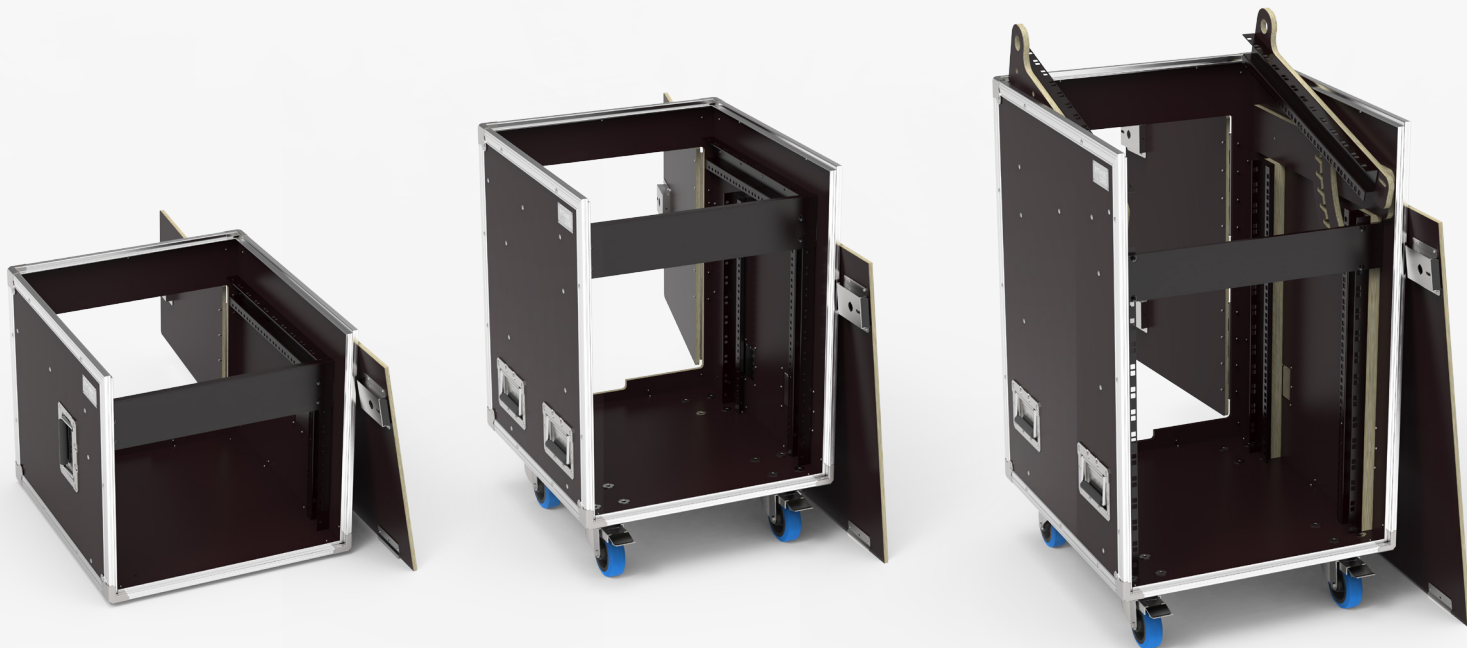

Dimensions utiles H x P en U / mm		Dimensions hors tout P x l x H (mm)	Inclinable					Nb vis + écrous	Poids net en kg	Références
6U x 10U	270 x 450	535 x 570 x 510		2	4	-	-	24	17	ORE 0610 F
6U x 12U	270 x 540	535 x 670 x 510		2	4	-	-	24	19	ORE 0612 F
8U x 10U	360 x 450	535 x 570 x 710		4	4	2	2	36	25	ORE 0810 FW
10U x 10U	450 x 450	535 x 570 x 800		4	4	2	2	48	26	ORE 1010 FW
14U x 12U	630 x 540	535 x 660 x 975		4	5	2	2	48	35	ORE 1412 FW
16U x 14U	720 x 630	535 x 750 x 1065		4	6	2	2	60	40	ORE 1614 FW
16U x 16U	720 x 720	840 x 535 x 1155		4	6	2	2	60	43	ORE 1616 FW
20U x 14U	900 x 630	535 x 750 x 1245		4	6	2	2	60	45	ORE 2014 FW
14U x 12U	630 x 540	580 x 665 x 980	✓	4	5	2	2	24	42	ORE 1412INW
16U x 14U	720 x 630	760 x 585 x 1095	✓	4	6	2	2	60	48	ORE 1614INW

Options

Désignation	Références
Sachet de 100 vis M6 x 16	VCBL 06-016ZN
Sachet de 100 écrous cage M6	VEC 06CF 53
Serrure avec 2 clés (prévoir 3 serrures par régie)	ORO S001 65
Paire d'équerres latérales de soutien pour régie 14U x 12U, 16U x 14U et 20U x 14U (entraxe 342 mm)	FAR CR342N



BACKSTAGE & LOGES

Pupitre de régie 19"	Page 56
Bureau de régie	Page 57
Table pliante	Page 58
Flight-case OpenRoad® pour costumes	Page 59
Flight-case pour costumes	Page 60
Modules maquillage à led	Page 61
Flight-case pour 24 têtes de perruques	Page 62
FouleSecurité (vendu sans équipement)	Page 63

PUPITRE DE RÉGIE 19"



Hauteur en U	Aménagement intérieur	Dimensions hors tout P x l x H (mm)			Poids net en kg	Références
8U + 2U	<ul style="list-style-type: none"> ■ Plateau travail 485x380 ■ Emplacement supérieur 8U profondeur 354mm maxi ■ Emplacement pour tiroir 2U (en option) ■ 4 roulettes D100 dont 2 à blocage 	780 x 560 x 1445	2	2	48	FRP S-0208N
2X8U + 2X2U	<ul style="list-style-type: none"> ■ Plateau travail 1000x400 ■ Emplacements supérieurs 8U profondeur 508mm maxi ■ Emplacements pour tiroir 2U (en option) ■ 4 roulettes D100 dont 2 à blocage 	1075 x 920 x 1445	2	2	85	FRP D-0208N

Option

Désignation	Dim. intérieures P x l x H (mm)	Dim. hors tout P x l x H	Référence
Tiroir acier 2U prof. 375 mm avec serrure	400 x 375 x 75	435 x 390 x 2U	FAR TI38S-02

BUREAU DE RÉGIE



Accessoires optionnels

Dim. hors tout
P x l x H en mm

Aménagement intérieur



Finition

Références

710 x 645 x 1350

- Bureau rabattable dans la porte 1000 x 600 avec piètement pliable très stable
- Compartiment de rangement avec 2 étagères mobiles
- Espace 19" 12U pour tiroirs et étagères coulissantes (vendus séparément)
- Compartiment penderie avec tringle porte cintre
- Rangement possible jusqu'à 3 chaises pliantes (vendues séparément)

3 2 6 1 1

 FOR 1001 63

 FOR 1010 BLK

Options

Désignation	Dim. utiles P x l x H (mm)	Références
Chaise pliante PVC (3 maxi)	-	SIE 2102 02
Chaise pliante tissu (2 maxi)	-	SIE 2131 02
Etagère coulissante 2U	438 x 375	FAR TC-ST02010
Tiroir acier 2U avec serrure	405 x 375 x 73	FAR TI38S-02
Tiroir acier 3U avec serrure	405 x 375 x 118	FAR TI38S-03
Tiroir acier 4U avec serrure	405 x 375 x 163	FAR TI38S-04
Tiroir acier 6U avec serrure	402 x 375 x 253	

TABLE PLIANTE

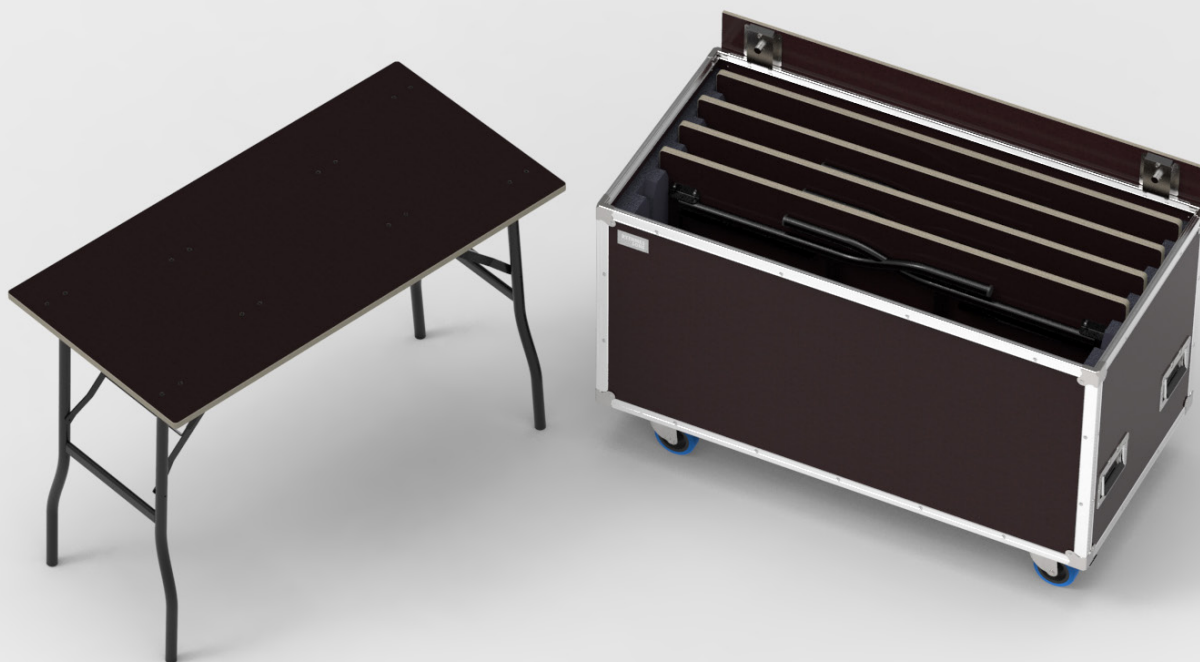







Désignation	Dimensions hors tout P x l x H (mm)	Références
Table pliante noir	1120 x 560 x 720	FTA 122061BK
Malle OpenRoad® 1200x600x600 pour 5 tables pliantes	1200 x 600 x 735	FTA 1266+AM

Option

Désignation	Référence
Serrure avec 2 clés (prévoir 2 serrures par rack)	ORO S001 65

FLIGHT-CASE OPENROAD® POUR COSTUMES



Désignation	Hauteur tringle (mm)	Dim. hors tout P x l x H en mm							Références
Flight-case pour 12 costumes	1200	600 x 600 x 1400	2	2	6	2	2	35	ORH 1206 64
	1400	600 x 600 x 1600	2	2	5	1	1	40	ORH 1506 64
Flight-case pour 24 costumes	1200	1200 x 600 x 1400	2	2	6	2	2	51	ORH 1212 64
	1400	1200 x 600 x 1600	2	2	5	1	1	57	ORH 1512 64

Option

Désignation	Référence
Serrure avec 2 clés (prévoir 2 serrures par rack)	ORO S001 65

FLIGHT-CASE POUR COSTUMES



Désignation	Aménagement intérieur	Dim. hors tout P x l x H (mm)						Références
Flight-case «Orchestre»	<ul style="list-style-type: none"> • Hauteur tringle 1400 mm • 12 compartiments à chaussures sur le côté • Tringle 57 cm avec système de blocage des cintres • Possibilité de verrouillage par cadenas 	800 x 670 x 1600	3	2	6	2	74	FOC 2001 63
Flight-case «Opéra»	<ul style="list-style-type: none"> • Hauteur tringle 1400 mm • 2 tringles 57 cm avec système de blocage des cintres • Grilles de ventilation • Une fois ouverte, les 2 parties forment une armoire de 1,2 m de large totalement accessible par l'avant • Possibilité de verrouillage par cadenas 	1200 x 600 x 1600	4	4	10	2	71	FOC 3003 63

MODULES MAQUILLAGE À LED



Le module maquillage a été spécialement conçu pour les besoins événementiels. Il représente une solution élégante et fonctionnelle.

Ce système portable et facilement configurable offre une multitude d'avantages aussi bien pour les organisateurs d'événements que pour les artistes.



Aménagement
intérieur

Référence

- Plateau avec pieds amovibles
- Vrai miroir environ 570 x 480 mm
- 2 bandeaux LED
- Température de lumière réglable de jaune chaud 2400°K à blanc 5500°K
- 1 prise de courant 230V
- 2 prises USB
- 2 variateurs et 1 interrupteur

FOM 0101

Options

Désignation	Références
Valise avec pied pour un module maquillage (module vendu séparément)	FOM 0007 63
Flight-case pour 1 à 4 modules maquillage	FOM 0006 64
Flight-case pour 1 à 6 modules maquillage	FOM 0005 64
Serrure avec 2 clés (prévoir 2 serrures par flight)	ORO S001 65
Bloc 6 prises 2 pôles + terre	ECP 5206
Prolongateur électrique 5 m	ECP 5105 06
Prolongateur électrique 10 m	ECP 5110 06

FLIGHT-CASE POUR 24 TÊTES DE PERRUQUES



Dim. hors tout
P x l x H (mm)

1200 x 600 x 1590



4



4



10



2



83

Référence

FOM PER-24

FOULESECURITÉ (VENDU SANS EQUIPEMENT)

L'organisation de grands événements et manifestations est soumise à une réglementation stricte, notamment en matière de sécurité des participants et des spectateurs.

La loi de modernisation de la sécurité civile du 13 août 2004 a pour objectif d'améliorer la prévention et la gestion des situations de crise. C'est dans cette logique qu'a été conçu le « FouleSécurité ».

L'objectif est de permettre une intervention rapide et efficace en laissant à portée de main les éléments de premiers secours et de lutte contre l'incendie.



Dim. hors tout
P x l x H (mm)

525 x 600 x 1365



3



2



4



2



Poids
net
en kg

80

Référence

FOO SEC-FC001



VIDÉO

Etuis Open-U® pour écrans de 15" à 86"	Page 66
Flight-cases OpenRoad® Slim et large pour écrans de 26" à 60"	Page 67
Flight-cases OpenRoad® avec cloisons pour écrans de 15" à 30"	Page 68
Flight-case OpenRoad® pour moniteur contrôle vidéo 17" à 32"	Page 69
Flight-cases série Classique pour 1 ou 2 écrans de 40" à 105"	Page 70
Flight-case OpenRoad® avec élévateur électrique pour écran de 40" à 50" avec enceintes	Page 71
Flight-case OpenRoad® avec élévateur électrique pour écran 45" à 65"	Page 72
Flight-case Classique avec élévateur électrique pour télévision ou écran tactile de 60" à 86" jusqu'à 100 Kg	Page 73
Retour de scène pour 1 écran plat de 32" à 55"	Page 74
Etui Open-U® pour totem interactif 55"	Page 75
Flight-cases pour Optiques/objectifs de vidéoprojecteur	Page 76
Flight-cases pour mélangeurs	Page 77
Flight-cases pour vidéoprojecteur	Page 78
Flight-case pour caméra	Page 80
Valise pour I-mac 27"	Page 81
Malle pour pieds d'écran	Page 82
Malles pour 1 écran 55" avec pied audipack	Page 83

ETUIS OPEN-U® POUR ÉCRANS DE 15" À 86"



Ce concept innovant de protection développé par Rythmes & Sons est né de l'évolution des écrans plats toujours plus grands, plus légers et moins chers.

L'Open-U® représente une véritable alternative aux flight-cases pour les écrans de fabrication récente.

LES AVANTAGES

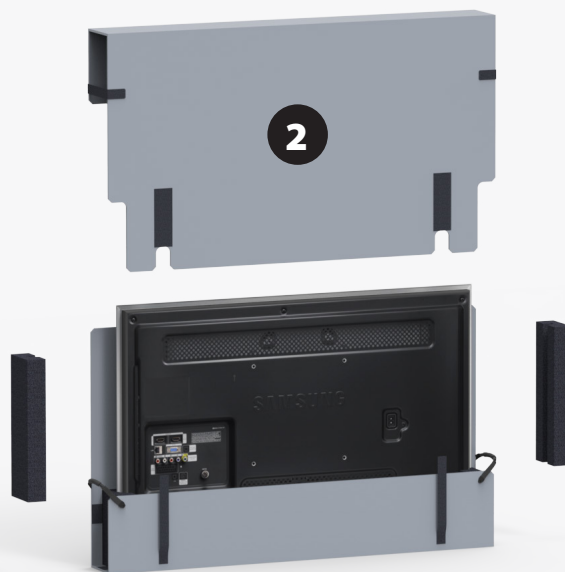
- Léger, matériau composite
- Ergonomique et résistant
- Economique
- Mousses ajustables à différentes tailles d'écrans
- Très bonne protection contre les chocs et les écrasements



Dim. écrans en pouces	Nb d'écrans	Config.	Largeur (mini-maxi) des écrans (mm)	Hauteur max. des écrans (mm)	Dim. hors tout P x l x H (mm)				Références
15" - 26"	1 à 2	1	360 à 650	480	790 x 305 x 610	4	2	7	FVE U20.2-G
23" - 37"	1 à 2	1	530 à 830	530	950 x 205 x 660	4	2	7	FVE U30.2-G
32" - 42"	1 à 2	1	730 à 1030	640	1150 x 205 x 760	4	2	8,5	FVE U40.2-G
40" - 55"	1 à 2	1	980 à 1280	830	1400 x 205 x 960	4	2	12,5	FVE U50.2-G
50" - 60"	1	1	1080 à 1380	880	1500 x 205 x 1010	4	2	14	FVE U60.1-G
60" - 70"	1	2	1380 à 1680	750 à 1000	1900 x 270 x 880	4	2	20	FVE U70D.1-G
70" - 86"	1	2	1650 à 2050	970 à 1220	2170 x 270 x 1100	4	2	27	FVE U80D.1-G

Options

Désignation	Références
Planche à roulettes pour Open-U® 30/40/50/60	FVE UWB30-60
Planche à roulettes pour Open-U® 70 et 80	FVE UWB70-80
Kit de 2 roulettes Ø50 pour étui Open-U® 30/40/50/60	FVE UWK20

FLIGHT-CASES OPENROAD® SLIM ET LARGE POUR ÉCRANS DE 26" À 60"







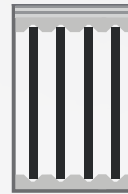

SLIM

- Capacité jusqu'à 2 écrans
- Compact
- Economique
- Idéal pour les petits véhicules



LARGE

- Capacité jusqu'à 4 écrans
- Empilables
- Facile à déplacer grâce aux 4 roulettes

Dim. écrans en pouces	Nombre d'écrans	Gamme	Dim. hors tout P x l x H (mm)	Dim. écran L (mini-maxi) x H (mm)							Références
26" - 37"	1 à 2	SLIM	1020 x 270 x 660	620-840 x 550	6	2	2	-	-	-	21 FVE OV-30.2W
	1 à 4	LARGE	1000 x 500 x 790	620-840 x 530	6	2	-	2	2	4	32 FVE OV-30.4W
32" - 46"	1 à 2	SLIM	1220 x 270 x 800	820-1040 x 690	6	2	2	-	-	-	27 FVE OV-40.2W
	1 à 4	LARGE	1200 x 500 x 920	820-1040 x 670	6	2	-	2	2	4	39 FVE OV-40.4W
46" - 55"	1 à 2	SLIM	1420 x 270 x 910	1020-1240 x 800	6	2	2	-	-	-	32 FVE OV-50.2W
	1 à 4	LARGE	1400 x 500 x 1030	1020-1240 x 780	6	2	-	2	2	4	45 FVE OV-50.4W
52" - 60"	1 à 2	SLIM	1620 x 270 x 980	1220-1440 x 870	6	2	2	-	-	-	38 FVE OV-60.2W
	1 à 4	LARGE	1600 x 500 x 1100	1220-1440 x 850	6	2	-	2	2	4	52 FVE OV-60.4W

Option

Désignation	Référence
Serrure avec 2 clés (prévoir 2 serrures par rack)	ORO S001 65

FLIGHT-CASES OPENROAD® AVEC CLOISONS POUR ÉCRANS DE 15" À 30"

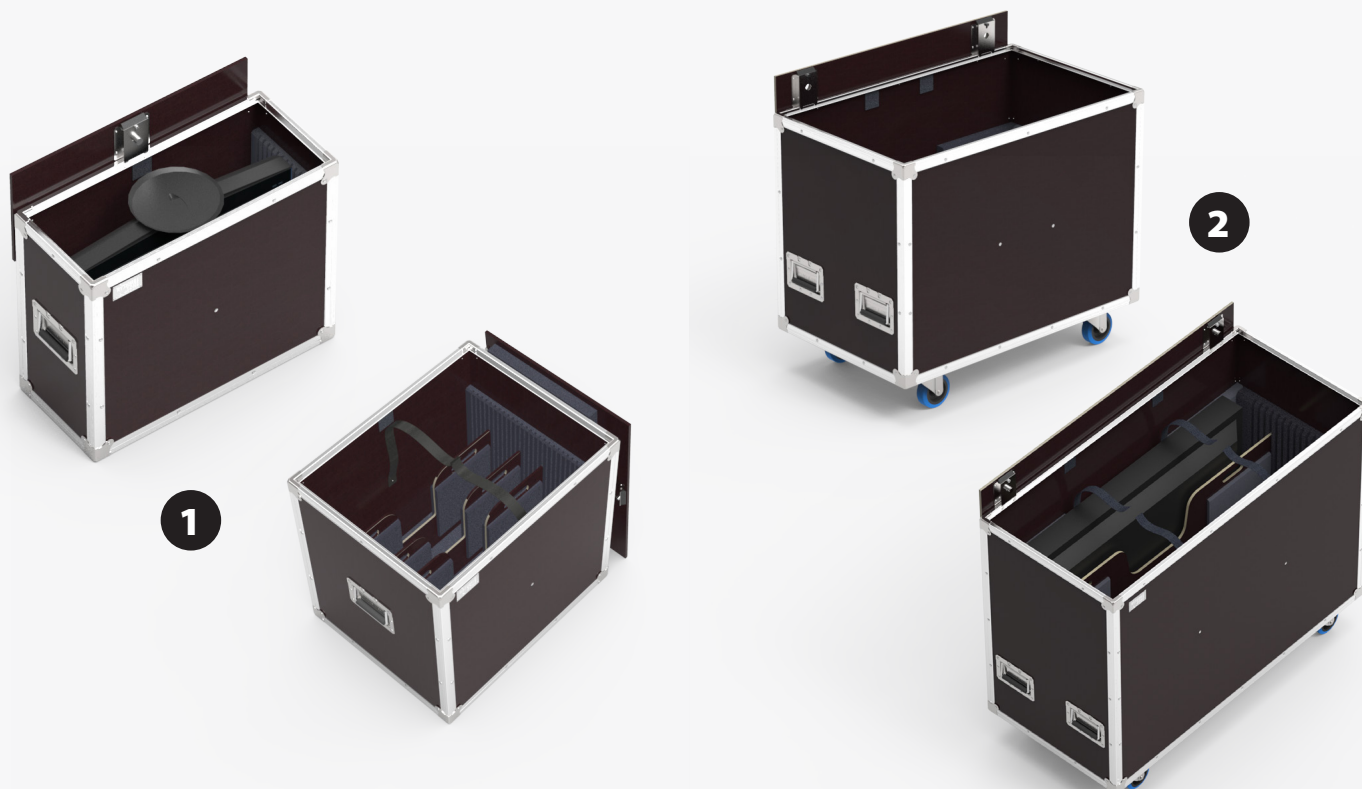



Dim. écrans en pouces	Nb d'écrans	Config.	Dim. hors tout P x l x H (mm)	Dimensions des écrans (mm)				Références				
				Longueur (mini-maxi)	Hauteur (mini-maxi)	Profondeur						
15" - 22"	1	❶	650 x 275 x 520	390 - 580	350 - 512 avec pied	230 avec pied	2	2	-	-	13	FVE OC-20.1
	1 à 2				300 - 512 sans pied						19	FVE OC-20.2
22" - 30"	1	❶	800 x 285 x 600	500 - 730	520 avec pied	230 avec pied	2	2	-	-	17	FVE OC-30.1
22" - 32"	1 à 2	❷	900 x 550 x 780	590 - 830	450-580 avec pied 400-580 sans pied	450 avec pied	4	2	2	2	35	FVE OC-30.2W
32" - 42"	1 à 2	❷	650 x 520 x 535	800 - 1070	540-750 avec pied 460-750 sans pied	450 avec pied	4	2	2	2	45	FVE OC-40.2W

Options

Désignation	Références
Cloison de séparation amovible pour flight-case réf. FVE OC-20.1 et FVE OC-20.2	FVE OC-CL20
Cloison de séparation amovible pour flight-case réf. FVE OC-30.2W	FVE OC-CL30
Cloison de séparation amovible pour flight-case réf. FVE OC-40.2W	FVE OC-CL40
Jeu de 4 roulettes avec visserie	ORO RO04 65
Serrure avec 2 clés (prévoir 2 serrures par rack)	ORO S001 65

FLIGHT-CASE OPENROAD® POUR MONITEUR CONTRÔLE VIDÉO 17" À 32"



Dim. écrans en pouces	Dim. hors tout P x l x H (mm)	Dimensions des écrans (mm)			Profondeur			 Poids net en kg	Références
		Longueur (mini-maxi)	Hauteur (mini-maxi)						
17"	280 x 500 x 415	460	375	110	3	2	12	FVE OS-17.1	
24"	280 x 650 x 490	600	440	110	3	2	15	FVE OS-24.1	
27"	240 x 710 x 510	630	380	110	3	2	15	FVE OS-27.1	
19" à 32"	320 x 860 x 600	765	470	110	3	2	18	FVE OS-32.1	

Option

Désignation	Référence
Serrure avec 2 clés (prévoir 2 serrures par rack)	ORO S001 65

FLIGHT-CASES SÉRIE CLASSIQUE POUR 1 OU 2 ÉCRANS DE 40" À 105"



Dim. écrans en pouces	Nb d'écrans	Config.	Dim. hors tout P x l x H (mm)	Dimensions des écrans (mm)							Références	
				Longueur (mini-maxi)	Hauteur (mini-maxi)	Profondeur	2	2	8	4		Poids net en kg
40" à 55"	1 à 2	❶	1420 x 500 x 1050	960-1300	500-820	130	2	2	8	4	69	FVE C4055.2
54" à 75"	1 à 2	❶	1830 x 550 x 1220	650-1700	650-1010	150	2	2	8	4	96	FVE C5475.2
70" à 85"	1	❶	2270 x 520 x 1400	1600-2155	850-1180	70-250	2	2	10	6	104	FVE C7085.1
	1 à 2	❷	600 x 2165 x 1415	1600-2055	850-1195	156	2	2	16	15	152	FVE C7085D.2
85" à 105"	1 à 2	❷	600 x 2500 x 1605	1830-2390	1030-1385	156	2	2	16	15	187	FVE C85105D.2

FLIGHT-CASE OPENROAD® AVEC ÉLÉVATEUR ÉLECTRIQUE POUR ÉCRAN DE 40" À 50" AVEC ENCEINTES



Dim. hors tout
P x l x H (mm)

1200 x 700 x 1060

Dim. écran
L x E x H (mm)

1120 x 105 x H840 max.



2



2



8



2



104

Référence

FVE LE50-O20

Option

Désignation

Serrure avec 2 clés (prévoir 2 serrures par rack)

Référence

ORO S001 65

FLIGHT-CASE OPENROAD® AVEC ÉLÉVATEUR ÉLECTRIQUE POUR ÉCRAN 45" À 65"







Dim. écrans en pouces	Dim. hors tout P x l x H (mm)	Dim. écran L x E x H (mm)						Références
45" à 55"	1420 x 500 x 1050	1070-1350 x 35-115 x H715-815	2	2	8	4	104	FVE LE50-O10
55" à 65"	1650 x 500 x 1160	1300-1580 x 40-120 x H800-950	2	2	8	2	120	FVE LE60-O10

Option

Désignation	Référence
Serrure avec 2 clés (prévoir 2 serrures)	ORO S001 65

FLIGHT-CASE CLASSIQUE AVEC ÉLÉVATEUR ÉLECTRIQUE POUR TÉLÉVISION OU ÉCRAN TACTILE DE 60" À 86" JUSQU'À 100 KG



Dim. écrans en pouces	Dim. hors tout P x l x H (mm)	Dim. écran L x E x H (mm)						Références
60" à 70"	1665 x 600 x 1405	1600 x 200 x H1100 max.	4	2	12	15	154	FVE LE70-D10
70" à 86"	600 x 2165 x 1605	2100 x 200 x H1300 max.	4	2	12	15	188	FVE LE80-D10

RETOUR DE SCÈNE POUR 1 ÉCRAN PLAT DE 32" À 55"

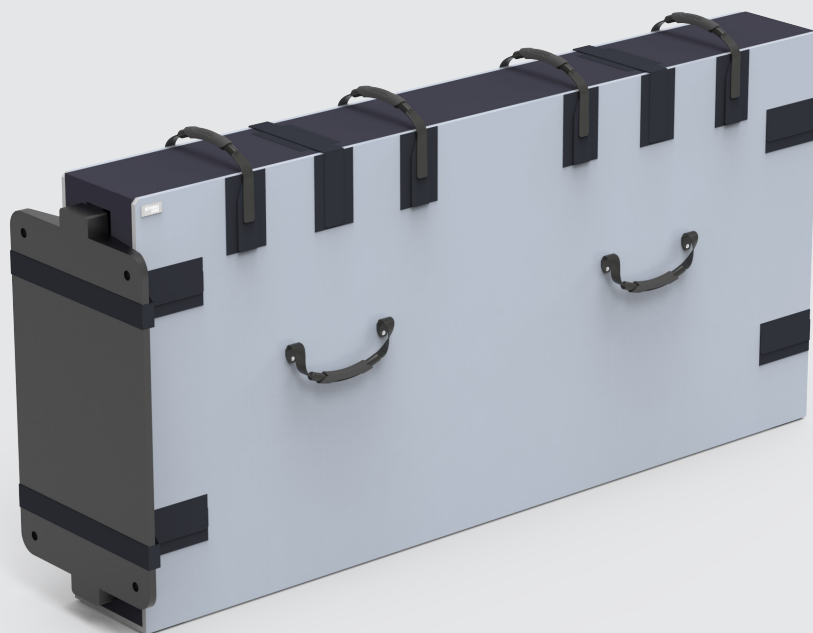

Dim. écrans en pouces	Réglage en angle	Fixation pour écran	Dim. pliée P x l x H (mm)	 Poids net en kg	Références
32" à 40"	39° à 63°	VESA 100 et 200	513 x 450 x 48	6	FVE RS40
42" à 55"	39° à 63°	VESA 200 et 400	760 x 595 x 49	8	FVE RS50
55" à 65"	39° à 63°	VESA 200, 300 et 400	960 x 595 x 49	10	FVE RS60

ETUI OPEN-U® POUR TOTEM INTERACTIF 55"Dim. écrans
en poucesDimensions écrans
L x H x P (mm)Dim. hors tout
P x l x H (mm)

Référence

55"

1950 x 820 x 75

1900x275xH945

8

6



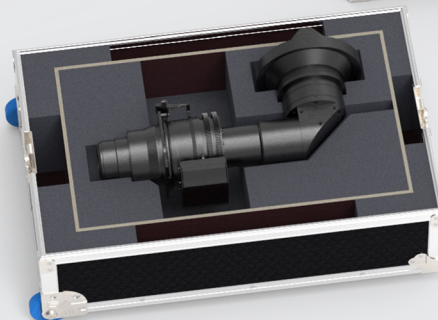
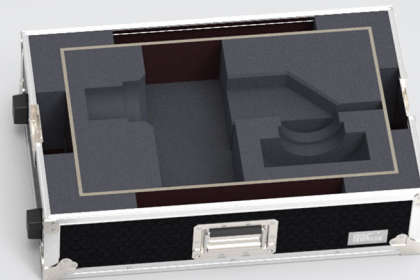
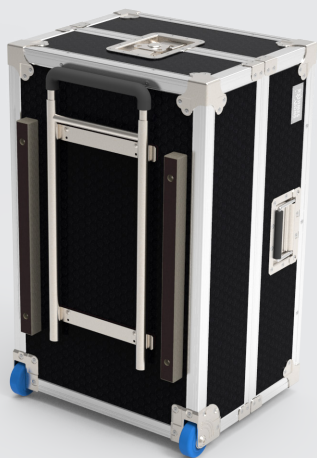

19

FVET2008208-G

FLIGHT-CASES POUR OPTIQUES/OBJECTIFS DE VIDÉOPROJECTEUR



*Autres marques et modèles
sur demande*

Marques Modèles	Dim. hors tout P x l x H (mm)	 Poignée téléscopique	 	 Poids net en kg	Références
BARCO					
TLD+ (0.40/1 - 90°) réf. R9801661	645 x 460 x 385	2	1	2	24 FVO BA R9801661
TLD+ (0.65-0.85:1 - 90°) réf. 9862001	750 x 480 x 405	2	1	2	25 FVO BA R9862001
TLD+ (0.8-1.16:1 - 90°) réf. R9801414	755 x 480 x 405	2	1	2	23 FVO BA R9801414
EPSON					
ELPLX01W	630 x 440 x 400	2	1	2	24 FVO EP ELPLX01W

FLIGHT-CASES POUR MÉLANGEURS



*Autres marques et modèles
sur demande*

Marques
Modèles

Dim. hors tout
P x l x H (mm)



Références

BLACK MAGIC

ATEM Television Studio 4K8 ou
ATEM Television Studio HD8 ou
ATEM Television Studio HD8 ISO + écran + convertisseurs

945 x 740 x 505

4

6

FVM BM AT4K8+EC

ATEM Television Studio PRO HD + écran + convertisseurs

490 x 400 x 205

4

2

FVM BM ATVS+EC

ATEM Television Studio PRO HD

490 x 400 x 205

4

1

FVM BM ATEMTVS

ATEM 2M/E ADVANCED

800 x 560 x 265

4

3

FVM BM ATEM2MEA

PANASONIC

AV-HS410

520 x 440 x 225

2

1

FVM PA AV-HS410

FLIGHT-CASES POUR VIDÉOPROJECTEUR



**Autres marques et modèles
sur demande**

Marques
Modèles



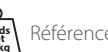



Dim. hors tout
P x l x H (mm)



Références

CHRISTIES

D-SERIES : LHD720i-D, LW651i-D, LW751i-D, LWU620i-D, LWU720i-D	800 x 600 x 460	2	2	4	4	4	30	FVP CH 504617
SERIES Q : DHD1052-Q, DHD851-Q, DHD951-Q, DWU851-Q, DWU951-Q, DWU1052-Q	820 x 615 x 415	2	2	4	4	4	31	FVP CH 544617
SERIES GS : DHD1075-GS, DHD599-GS, DHD630-GS, DHD635-GS, DHD700- GS, DHD850-GS, DWU1075-GS, DWU599-GS, DWU630-GS, DWU635-GS, DWU700-GS, DWU850-GS, DWU880-GS, DWU1100-GS, DWU1400-GS	850 x 600 x 520	2	2	4	4	4	31	FVP CH 554818
SERIES HS : 4K10-HS, 4K7-HS, D13HD-HS, D13WU-HS, D16HD-HS, D16WU- HS, D20HD-HS, D20WU-HS	1060 x 810 x 520	2	2	4	4	4	46	FVP CH 606717
LHD878-DS, LWU755-DS, D12HD-H, D12WU-H, DHD1052-Q, DHD700-GS, DHD850-GS, DHD851-Q, DHD951-Q, DWU1052-Q, DWU700-GS, DWU850-GS, DWU851-Q, DWU951-Q, DWX851-Q, DWX951-Q, DXG1051-Q, , LWU900-DS, QWIKRIG 140-128102-XX	1060 x 835 x 695	2	2	8	4	4	52	FVP CH 706944
ROADSTER, SERIE J : ROADSTER HD10K-M, ROADSTER HD14K-M, ROADSTER WU12K-M, ROADSTER WU14K-M, ROADSTER S+14K-M	114 x 820 x 725	2	2	8	4	4	54	FVP CH 747151
H SERIES/Q SERIES on ONE RIGGING frame : D12HD-H, D12WU-H, DHD1052-Q, DHD851-Q, DHD951-Q, DWU1052-Q, DWU851-Q, DWU951-Q, DWX851-Q, DWX951-Q, DXG1051-Q	1200 x 890 x 690	2	2	8	4	4	57	FVP CH 797948
ROADSTER, MIRAGE, SERIE J : MIRAGE S+22K-J, HD14K-J, HD16K-J, HD20K-J MIRAGE WU14K-J, WU20K-J, HD18 ROADSTER HD14K-J, HD16K-J, HD20K-J, WU20K-J ROADSTER S+16K, S+20K, S+22K-J ROADSTER HD12K, HD18K	1200 x 730 x 690	2	2	8	4	4	48	FVP CH 826242
Crimson Series, HD25, WU25, WU31, HD31	1430 x 840 x 710	2	2	8	4	4	63	FVP CH 966330
Boxer 2K20, Boxer 2K25, Boxer 2K30, Boxer 30, Boxer 4K20, Boxer 4K30 Crimson HD25, Crimson WU25, Crimson WU31, Crimson HD3, Mirage 304K	1610 x 905 x 895	2	2	8	4	4	78	FVP CH 1178063

Marques Modèles	Dim. hors tout P x l x H (mm)							Références
EUROMET								
Kalibro 17460, Kalibro D 20900	1125 x 840 x 630	2	2	8	4	4	51	FVP EU 737039
EPSON								
SERIE EB-L1000 : EB-L1100U, EB-L1300U, EB-L1405U, EB-L1500UH, EB-L1505UH , EB-L1715S, EB-L1750U, EB-L1755U	855 x 705 x 550	2	2	4	4	4	37	FVP EP EBL1000
SERIE EB-L1000 : sur châssis EVO FRAME E10 / ELPMB59	1105 x 800 x 585	2	2	8	4	4	46	FVP EP 706430
E-VISION								
LASER 11000 4K-UHD	870 x 715 x 540	2	2	4	4	4	37	FVP EV 605022
OPTOMA								
ZH400UST	490 x 410 x 465	2	2	2	2	-	18	FVP OP 38311250
PANASONIC								
PT-RZ570, PT-FRZ50	870 x 620 x 445	2	2	4	4	4	30	FVP PA 504917
PT-RZ670, PT-RW630	820 x 690 x 470	2	2	4	4	4	32	FVP PA 505820
PT-EZ770Z, PT-EW730Z, PT-EX800Z	850 x 505 x 460	2	2	4	4	4	27	FVP PA 533918
PT-RZ660, PT-RZ970, PT-RZ770	875 x 615 x 470	2	2	4	4	4	31	FVP PA 545020
PT-RZ970/RZ770/RZ660/RZ120 SERIES	910 x 570 x 460	2	2	4	4	4	30	FVP PA 564320
PT-DZ870, PT-DW830, PT-DX100	850 x 615 x 470	2	2	4	4	4	31	FVP PA 565020
PT-MZ880/780/880/680	925 x 580 x 460	2	2	4	4	4	30	FVP PA 564422
PT-MZ10KL/13KL/MZ16K/20KL, PT-MZ17KL/14KL/11KL	1020 x 600 x 585	2	2	4	4	4	33	FVP PA 654421
ET-RFD40/91, EVO-P10, PT-D5000/6000, PT-DS100X/12K, PT-DW100/11K/6300/640/740/750/830/90X, PT-DX100/610/810/820, PT-DZ10K/110X/13K/6710/680/770/780/870, PT-RW630, PT-RZ120/660/RZ670/770/870/970	1000 x 755 x 565	2	2	8	4	4	42	FVP PA 686235
ET-RFD50, PT-MZ16KL, PT-MZ13KL, PT-MZ10KL, EVO-P14	1030 x 885 x 615	2	2	8	4	4	48	FVP PA 756837
ET-RFD65, EVO-P17, PT-RQ18, PT-RQ25, PT-RZ17, PT-RZ24	1100 x 830 x 620	2	2	8	4	4	49	FVP PA 787039
ET-RFD21, PT-DS20K/K2, PT-DW17K/K2, PT-DZ16K2/21K2, PT-DZ21K	1200 x 855 x 640	2	2	8	4	4	50	FVP PA 887242
ET-RFD60, PT-RQ22, PT-RS20K, PT-RZ21K, PT-RZ12, EVO-P20	1200 x 865 x 645	2	2	8	4	4	54	FVP PA 887244
ET-RFD70, EVO-P30, PT-RQ35, PT-RZ34	1040 x 880 x 760	2	2	8	4	4	45	FVP PA 887254SO
SONY								
VPL-FHZ90/90L/91L/101L/120L/131L	910 x 690 x 515	2	2	4	4	4	34	FVP SO 565421
VIVITEK								
DK10000/8500, DU8090Z/8190Z/8193Z/8195Z	920 x 620 x 475	2	2	4	4	4	31	FVP VI 585020
DU9800Z	1070 x 690 x 520	2	2	8	4	4	41	FVP VI 695325

FLIGHT-CASE POUR CAMÉRA



*Autres marques et modèles
sur demande*

Marques
Modèles

Dim. hors tout
P x l x H (mm)



Références

CANON

Marques Modèles	Dim. hors tout P x l x H (mm)	Camera	Objetif	Accessoires	Poids net en kg	Références
PTZ CR-N500/700	545 x 325 x 305	1	1	1	11,90	FVC CACRN500

PANASONIC

AW-UE40/50/80	375 x 295 x 280	1	1	1	8,60	FVC PA AWUE40
AW-UE100	465 x 295 x 280	1	-	1	14	FVC PA1AWUE100
AW-UE160	550 x 320 x 300	1	-	1	12	FVC PA1AWUE160
AW-HE38/40/42 AW-HN38/40/70 AW-UE70	460 x 290 x 285	1	1	1	10	FVC PA AWHE40
AW -HE120/130	505 x 310 x 265	1	-	1	11	FVC PA1AWHE120
AW -HE150 AW-UE150	550 x 325 x 300	1	-	1	12	FVC PA1AWHE150
AW-HN40 AW-UE70	375 x 295 x 280	1	1	-	9	FVC PA AWHN40
AW-RP60 AW-HS50	375 x 275 x 235	1	-	1	8	FVC PA AWRP60
AW-RP120	415 x 340 x 295	1	-	2	10	FVC PA AWRP120
AW-RP150	510 x 345 x 290	1	-	1	11	FVC PA AWRP150

SONY

BRC-X1000	540 x 335 x 270	1	-	1	11,6	FVC SO1BRCX1000
BRC-H800/900 avec télécommande RM-IP500	470 x 350 x 345	2	-	1	7,9	FVC SO1BRCH800
ILME-FR7	510 x 370 x 365	1	-	1	13	FVC SO1ILMEFR7
SRG 300	540 x 335 x 270	1	-	1	10	FVC SO1SRG300

VALISE POUR I-MAC 27"

*Autres marques et modèles
sur demande*

Aménagement
intérieur

- 1 emplacement avec calage mousse pour I-mac
- 1 espace derrière l'écran pour clavier et câbles

Dimensions hors tout
P x l x H (mm)

740 x 295 x 620



2



3



2



14,5

Référence

FVI APIMAC27

MALLE POUR PIEDS D'ÉCRAN



*Autres marques et modèles
sur demande*

Marque Modèle	Quantité	Dim. hors tout P x l x H (mm)						Référence
ASD								
ASD SP LCD	1	830 x 600 x 390	-	-	4	2	29	FVS ASDSPLCD.1
	2	900 x 600 x 800	2	2	8	4	60	FVS ASDSPLCD.2
SMART METAL								
062.3000	1	1195 x 625 x 520	2	2	8	2	42	FVS SM0623000

MALLES POUR 1 ÉCRAN 55" AVEC PIED AUDIPACK

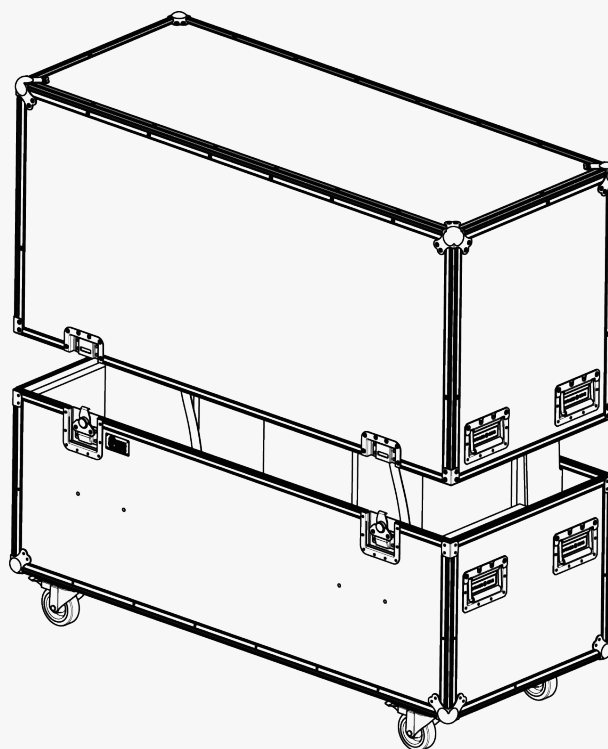

*Autres marques et modèles
sur demande*

Marque Modèle	Dim. hors tout P x l x H (mm)	Dim. écran (mm)			Profondeur						Références
		Longueur (mini-maxi)	Hauteur (mini-maxi)								
1 écran LCD 55" + Pied AUDIPACK Séries 700 +Laptop	1440 x 600 x 1290	1060-1320	820	200	2	2	4	4	85	FVS AU390700	
1 écran LCD 55" + Pied AUDIPACK Séries 900 +Laptop	1440 x 600 x 1290	1060-1320	820	200	2	2	4	4	86	FVS AU390900	



AUDIO







































Flight-cases pour enceintes	Page 86
Valises pour tables de mixage 19"	Page 89
Flight-cases pour tables de mixage	Page 90
Flight-case pour amplis	Page 94
Flight-case pour amplis guitare	Page 95
Flight-case pour systèmes de conférence	Page 96
Mallettes pour micros	Page 98
Flight-cases OpenRoad® pour pieds de micros	Page 99
Racks 19" pour systèmes HF	Page 100
Etui composite pour 2 pieds d'enceintes	Page 101
Malle multipaire 1200x600x400 avec bras d'enroulage	Page 102
Flight-cases pour touret	Page 103

FLIGHT-CASES POUR ENCEINTES



Autres marques et modèles
sur demande

Modèles	Dim. hors tout P x l x H (mm)	Finition	Quantité d'enceintes								Références
APG											
DX12	600 x 525 x 735	Hexa	2	2	2	-	4	4	-		FSE AP DX12.2
DX15	800 x 600 x 775	Hexa	2	2	2	-	4	8	-		FSE AP DX15.2
UC206N	615 x 605 x 660	Hexa	2	2	2	-	2	6	4		FSE AP UC206N.2
UC206N en grappe	620 x 600 x 1080	Hexa	4	2	2	-	2	6	4		FSE AP UC206N.4
UC206W	615 x 605 x 660	Hexa	2	2	2	-	2	6	4		FSE AP UC206W.2
UC206W en grappe	620 x 600 x 1080	Hexa	4	2	2	-	2	6	4		FSE AP UC206W.4
UCTRUSS	800 x 600 x 755	Hexa	2	2	2	-	2	6	4		FSE AP UCTRUSS.2
CODA											
FR-AR SET	800 x 600 x 1135	Hexa	2	2	2	-	4	8	4		FSE CO FR-AR.2
G515 ou G715	800 x 600 x 910	Hexa	2	2	2	-	4	6	4		FSE CO G515.2
N-APS en grappe	600 x 600 x 1040	Hexa	4	2	2	-	2	6	4		FSE CO N-APS.4
HOPSS5	600 x 600 x 560	Hexa	4	2	2	-	1	4	4		FSE CO HOPSS5.4
D&B											
T FRAME + accessoires	560 x 460 x 530	Hexa	2	2	2	-	1	2	4		FSE DB TFRAM.2
M4 Machined foam	695 x 600 x 780	Hexa	2	2	2	-	2	6	4		FSE DB M4.2
MAX2	800 x 600 x 785	Hexa	2	2	2	-	4	6	4		FSE DB MAX2.2
MAX15	860 x 615 x 640	Hexa	2	2	2	-	4	8	4		FSE DB MAX15.2
T10	560 x 460 x 530	Hexa	2	2	2	-	2	2	4		FSE DB T10.2
T10 en grappe	560 x 460 x 850	Hexa	4	2	2	-	2	6	4		FSE DB T10.4
Y8/Y12/Yi8/Yi12	600 x 500 x 835	Hexa	2	2	2	-	2	6	4		FSE DB Y8Y12.2
Y7P/Y10P/Yi7P/Yi10P	600 x 450 x 790	Hexa	2	2	2	-	2	6	4		FSE DB Y7Y10P.2

Modèles	Dim. hors tout P x l x H (mm)	Finition	Quantité d'enceintes							Références	
L'ACOUSTICS											
ARCS Focus ou Wide	860 x 600 x 960	 Hexa	2	2	2	-	4	8	4	FSE LA ARCS.2	
A10 Focus ou Wide	840 x 500 x 780	 Hexa	2	2	2	-	4	8	4	FSE LA A10.2	
A15 FOCUS ou WIDE en grappe	865 x 600 x 1135	 Hexa	2	2	2	-	4	8	4	FSE LA A15.G2	
A15 FOCUS ou WIDE	865 x 600 x 1135	 Hexa	2	2	2	-	8	8	4	FSE LA A15.G2D	
KARA ou KARA II en grappe	800 x 600 x 990	 Hexa	3	2	2	-	4	8	4	FSE LA KARA.3	
KARA	1025 x 600 x 915	 Hexa	2	2	2	-	2	8	4	FSE LA BPKARA.2	
KILO en grappe	630 x 570 x 940	 Hexa	2 ou 4	2	2	-	2	6	4	FSE LA KIVA.4	
SB15M	660 x 620 x 665	 Hexa	1	2	2	-	4	4	4	FSE LA SB15M.1	
SB15P	600 x 600 x 695	 Hexa	1	2	2	-	4	4	4	FSE LA SB15P.1	
SYVA + LOW + BASE + accessoires	1385 x 600 x 720	 Hexa	1	2	2	-	2	8	4	FSE LA SYV+L.1	
SYVA + accessoires	1415 x 600 x 535	 Hexa	2	2	2	-	2	8	4	FSE LA SYVSP.2	
SYVA BASE	710 x 290 x 640	 Hexa	2	-	-	2	2	2	-	FSE LA SYVBA.2	
SYVA LOW	830 x 500 x 1060	 Hexa	2	2	2	-	4	6	-	FSE LA SYVLO.2	
5XT	600 x 515 x 230	 Hexa	4	2	2	-	1	2	-	FSE LA 5XT.4	
X8	665 x 345 x 625	 Hexa	2	2	2	-	2	2	-	FSE LA X8.2	
	800 x 600 x 630	 Hexa	4	2	2	-	4	4	4	FSE LA X8.4	
X12	800 x 600 x 700	 Hexa	2	2	2	-	4	6	4	FSE LA X12.2	
X12 L	800 x 600 x 705	 Hexa	2	2	2	-	2	9	4	FSE LA X12.2-TL	
X15 HIQ	800 x 600 x 785	 Hexa	2	2	2	-	4	6	4	FSE LA X15HIQ.2	
108P	735 x 350 x 625	 Hexa	2	2	2	-	2	2	-	FSE LA 108P.2	
112P	840 x 520 x 760	 Hexa	2	2	2	-	4	6	-	FSE LA 112P.2	
NEXO											
ID24/24c/24i/24t	600 x 600 x 540	 Hexa	4	2	2	-	1	4	4	FSE NX ID24.4	
ID84	1230 x 460 x 435	 Hexa	2	2	2	-	4	6	4	FSE NX ID84.2	
IDS110	630 x 605 x 795	 Hexa	2	-	-	-	4	4	4	FSE NX IDS110.2	
IDS312	1230 x 460 x 580	 Phénolé	1	2	2	-	4	6	4	FSE NX IDS312.1	
L15	745 x 645 x 680	 Hexa	1	-	-	-	4	4	4	FSE NX L15.1	
L18	875 x 750 x 795	 Hexa	1	2	2	-	4	8	4	FSE NX L18.1	
LS 600	770 x 610 x 620	 Hexa	1	2	2	-	4	4	-	FSE NX LS600.1	
P8	600 x 375 x 645	 Hexa	2	2	2	-	2	2	4	FSE NX P8.2	
P10	720 x 460 x 720	 Hexa	2	2	2	-	4	6	4	FSE NX P10.2	
P12	720 x 600 x 755	 Hexa	2	2	2	-	4	6	4	FSE NX P12.2	
P15	800 x 600 x 810	 Hexa	2	2	2	-	4	8	4	FSE NX P15.2	
PS8	620 x 380 x 610	 Hexa	2	2	2	-	2	2	-	FSE NX PS8.2	

Modèles	Dim. hors tout P x l x H (mm)	Finition	Quantité d'enceintes							Références	
NEXO											
PS10 R2	710 x 425 x 720	Hexa	2	2	2	-	2	6	-	FSE NX PS10R2.2	
PS15 R2	920 x 550 x 880	Hexa	2	2	2	-	4	6	-	FSE NX PS15R2.2	
K8.2	695 x 385 x 665	Phénolé	2	2	2	-	2	2	-	FSE QS K8.2.2	
K10.2	750 x 425 x 730	Phénolé	2	2	2	-	4	6	4	FSE QS K10.2.2	
K12.2	865 x 465 x 815	Phénolé	2	2	2	-	2	6	4	FSE QS K12.2.2	
TURBOSOUND											
NUQ15	995 x 500 x 855	Phénolé	2	2	2	-	4	8	-	FSE TS NUQ15.2	
YAMAHA											
DXR10	755 x 395 x 730	Phénolé	2	2	2	-	4	4	-	FSE YA DXR10.2	
DXR12	840 x 445 x 830	Phénolé	2	2	2	-	4	4	-	FSE YA DXR12.2	
DXR15	910 x 545 x 910	Phénolé	2	2	2	-	4	5	-	FSE YA DXR15.2	
DSR112	870 x 465 x 840	Phénolé	2	2	2	-	4	6	-	FSE YA DSR112.2	
DSR115	965 x 530 x 965	Phénolé	2	2	2	-	4	8	-	FSE YA DSR115.2	
C112V	800 x 500 x 840	Phénolé	2	2	2	-	4	6	-	FSE YA C112V.2	
DXS12	680 x 480 x 790	Phénolé	2	2	2	-	4	4	-	FSE YA DXS12.2	
DZR10 ou DZR10D	770 x 450 x 745	Hexa	2	2	2	-	4	6	4	FSE YA DZR10.2	
DZR12 ou DZR12-D	930 x 520 x 855	Hexa	2	2	2	-	4	6	4	FSE YA DZR12.2	

VALISES POUR TABLES DE MIXAGE 19"



Autres marques et modèles
sur demande



POSITION À PLAT



POSITION INCLINÉE

Marques	Modèles	Dim.	Position table	Hauteur maxi avant/arrière (mm)	Dim. hors tout P x l x H (mm)			Références
TOUTES LES MARQUES	Consoles 19" max. 07U	7U	A plat	120	525 x 345 x 195	1	4	FST 1905 63
TOUTES LES MARQUES	Consoles 19" max. 10U	10U	A plat	130	525 x 480 x 205	1	4	FST 1910 63
ALLEN & HEATH	QU-16	11U	Inclinée	80/205	655 x 550 x 255	1	4	FST AH QU16
SOUNDCRAFT	Si Expression 1 16	11U	Inclinée	80/205	655 x 550 x 255	1	4	FST SC SIEXP1
ALLEN & HEATH	PA12-CP, WIZARD 14.4.2 / 16/2DX, WIZARD 3 12:2 / 3 12:2 / 3 16:2DX, ZED16FX avec kit ZED1802-RK19, ZED12FX avec kit ZED1402-RK19							
BEHRINGER	MX 2642							
DYNACORD	CMS 1000							
MACKIE	1642-VLZ PRO, CR 1604-VLZ	12U	Inclinée	85/230	690 x 550 x 260	1	4	FST 1940 63
PHONIC	SONIC STATION 16							
PRESONUS	STUDIOLIVE 16.0.2							
SOUNDCRAFT	GB2R 16/2, SERIE M M8/M12, SI EXPRESSION 1, SI PERFORMER 1							
YAMAHA	EMX 5014C / 5016CF, MG12/4 / 12/4FX / 16/6FX / 166C MG166CX / 166XU / 206C/ 20XU / 16X, MX12-4, 01V96							
TOUTES LES MARQUES	Consoles 19" max. 12U							
ALLEN & HEATH	ZED-14							
ALTO	S-16	12U	A plat	130	525 x 575 x 205	1	4	FST 1920 63
PIONEER	DJM-2000							
SOUNDCRAFT	MPM 12							
YAMAHA	MG16/4							

FLIGHT-CASES POUR TABLES DE MIXAGE

1

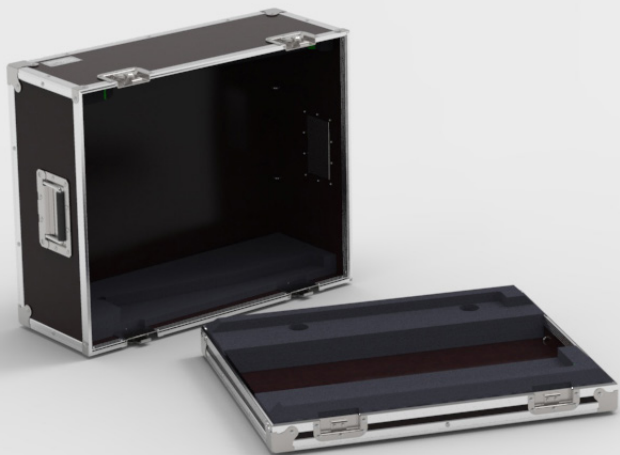

Pour les petites tables sans équerre de rackage, nous proposons des malles avec calage mousse. L'ouverture est inversée : la console repose sur un socle mince et le couvercle coiffe l'ensemble. Un espace arrière permet de laisser le câblage en place.

2

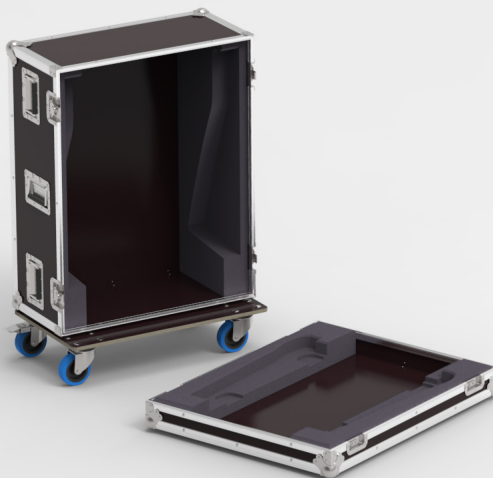

Pour les tables de mixage de dimensions moyennes, ces flight-cases sont équipés de poignées supplémentaires et de roulettes sur platines positionnées sur la tranche.

3











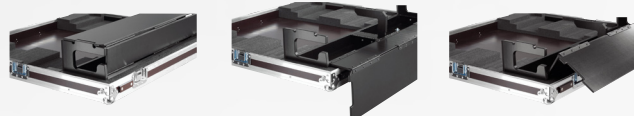





























L'ouverture du flight-case en 3 parties permet le dégagement du repose main et des connectiques avant de la console. L'espace sous la console peut-être utilisé pour des appareils 19" et tablettes coulissantes pour clavier.

4



Spécialement conçus pour la tournée, ces flight-cases permettent le transport et la protection de grandes consoles. Tous les équipements sont de série : un grand nombre de poignées et de fermons, roulettes, patins de protection, calage avec amortissement, bac arrière avec couvercle sur charnière, patch 19" et tablette coulissante pour clavier (selon modèle).



Modèles	Config.	Finition								Dim. hors tout P x l x H (mm)	Références	
ALLEN & HEATH												
SQ-5	1	 Phénolé	-	-	-	-	4	2	-	710 x 510 x 300	FST AH SQ5	
SQ-6	1	 Phénolé	-	-	-	-	4	4	-	715 x 715 x 295	FST AH SQ6	
SQ-7	1	 Phénolé	-	-	-	-	4	4	-	880 x 715 x 295	FST AH SQ7	
QU-16	1	 Phénolé	-	-	-	-	4	-	1	655 x 550 x 255	FST AH QU16	
QU-24	1	 Phénolé	-	-	-	-	4	2	-	710 x 570 x 300	FST AH QU24	
C1500	1	 Phénolé	-	-	2	-	4	3	-	950 x 640 x 430	FST AH C1500	
	2	 Hexa	2	2	-	-	4	6	-	865 x 890 x 445	FST AH C1500+H	
C2500	2	 Phénolé	2	2	-	-	4	6	-	1135 x 770 x 425	FST AH C2500	
C3500	2	 Phénolé	2	2	-	-	4	6	-	1246 x 770 x 425	FST AH C3500	
S5000	2	 Hexa	2	2	-	-	6	12	-	1223x1244x525	FST AH S5000+H	
S7000	2	 Hexa	2	2	-	-	6	12	-	1431x1240 x 525	FST AH S7000+H	
AVANTIS	1	 Hexa	-	-	-	-	4	6	-	1015 x 915 x 380	FST AH AVANT+H	
MIDAS												
M32	2	 Phénolé	2	2	-	-	4	6	-	970 x 850 x 350	FST MI M32	
Jeu de 2 platines à roulettes											FST MI M32-ROU	
M32R / M32R LIVE	1	 Phénolé	-	-	-	-	4	3	-	780 x 570 x 310	FST MI M32R	
ROLAND												
M-5000	4	 Hexa	2	2	-	-	6	12	-	1210 x 1030 x 450	FST RO M5000	
SOUNDCRAFT												
SI 16 COMPACT	1	 Phénolé	-	-	-	-	4	-	1	655 x 550 x 255	FST SC SICMP16	
SI 24 COMPACT	1	 Phénolé	-	-	-	-	4	4	-	790 x 590 x 260	FST SC SICMP24	
SI 32 COMPACT	1	 Phénolé	-	-	-	-	4	6	-	1000 x 750 x 275	FST SC SICMP32	
SI 16 EXPRESSION 1	1	 Phénolé	-	-	-	4	-	-	1	655 x 550 x 255	FST SC SIEXP1	
SI 24 EXPRESSION 2	1	 Phénolé	-	-	-	-	4	4	-	790 x 590 x 260	FST SC SIEXP2	
SI 32 EXPRESSION 3	1	 Phénolé	-	-	-	-	4	6	-	1000 x 750 x 275	FST SC SIEXP3	
SI IMPACT	1	 Phénolé	-	-	-	-	4	4	-	825 x 575 x 260	FST SC SIMPACT	
SI 24 PERFORMER 2	1	 Phénolé	-	-	-	-	4	4	-	790 x 590 x 260	FST SC SIPERF2	
SI 32 PERFORMER 3	1	 Phénolé	-	-	-	-	4	6	-	1000 x 750 x 275	FST SC SIPERF3	
SIGNATURE 10	1	 Phénolé	-	-	-	-	2	-	1	370 x 445 x 180	FST SC SIGN10	
SIGNATURE 12 / 12 MTK	1	 Phénolé	-	-	-	-	2	-	2	445 x 445 x 180	FST SC SIGN12	
SIGNATURE 16	1	 Phénolé	-	-	-	-	2	-	2	445 x 445 x 180	FST SC SIGN16	
GB4-24V	1	 Phénolé	-	-	-	-	4	6	-	1175 x 880 x 285	FST SC GB4-24V	
Vi1	2	 Phénolé	2	2	-	-	4	10	-	1150 x 1090 x 520	FST SC VI1	
Vi1 + bac	3	 Hexa	2	2	-	-	6	12	-	1140 x 1220 x 550	FST SC VI1+B	

Marques
Modèles

Config.

Finition

 Dim. hors tout
P x L x H (mm)















Références

SOUNDCRAFT

Vi4	2		Phénolé	2	2	-	-	6	12	-	1555 x 980 x 440	FST SC VI4
Vi4 + bac	4		Hexa	2	2	-	-	6	16	-	1555 x 1135 x 530	FST SC VI4+B
Vi6	4		Phénolé	2	2	-	-	6	16	-	1555 x 1135 x 530	FST SC VI6
Vi6 + bac	2		Hexa	2	2	-	-	6	16	-	1555 x 980 x 440	FST SC VI6+B
Vi3000	4		Hexa	2	2	-	-	8	16	-	1855 x 1135 x 530	FST SC Vi3000
Vi1000 + bac	4		Hexa	2	2	-	-	6	12	-	940 x 1260 x 455	FST SC VI1000+B

YAMAHA

« Local rack » et « Stagebox » pour Vi4 et Vi6	-		Hexa	2	2	-	-	2	4	-	800 x 610 x 810	FST SC VIRACK+S
01V96	1		Phénolé	-	-	-	-	2	2	-	730 x 500 x 220	FST YA 01V96
02R96	2		Phénolé	2	2	-	-	4	6	-	1125 x 805 x 440	FST YA 02R96
CL1	2		Phénolé	2	2	-	-	4	6	-	740 x 1040 x 470	FST YA CL1
CL3	2		Phénolé	2	2	-	-	6	8	-	940 x 1120 x 490	FST YA CL3
CL5	4		Hexa	2	2	-	-	6	12	-	1165 x 1200 x 440	FST YA CL5
DM3 / DM3 Standard	2		Phénolé	-	-	-	-	2	1	-	535 x 400 x 260	FST YA DM3S
DM7 / DM7-EX	2		Phénolé	2	2	-	-	4	6	-	1215 x 850 x 430	FST YA DM7
<i>Bac arrière</i>												<i>FST YA DM7BAC</i>
DM7 Compact DM7-EX Compact	2			-	-	-	-	4	4	-	845 x 730 x 415	FST YA DM7C
<i>Bac arrière</i>												<i>FST YA DM7CBAC</i>
<i>Planche à roulettes</i>												<i>FST YA DM7CROUL</i>
DM7 Compact DM7-EX Compact	2		Hexa	2	2	-	-	4	12	-	785 x 1020 x 460	FST YA DM7C+H
DM1000			Phénolé	2	2	-	-	4	6	-	970 x 555 x 380	FST YA DM1000+R
DM2000	4		Hexa	2	2	-	-	4	12	-	1310 x 1060 x 465	FST YA DM2000
LS9-16	1		Phénolé	-	-	-	-	2	2	-	675 x 550 x 310	FST YA LS9-16
LS9-32	2		Phénolé	2	2	-	-	4	6	-	970 x 890 x 340	FST YA LS9-32
M7CL-32V	4		Hexa	2	2	-	-	6	12	-	1165 x 1200 x 440	FST YA M7CL-32V
M7CL-48V	4		Hexa	2	2	-	-	6	12	-	1380 x 1200 x 440	FST YA M7CL-48V
PM5D	4		Hexa	2	2	-	-	8	12	-	1650 x 1415 x 495	FST YA PM5
PM7	3		Hexa	2	2	-	-	8	8	-	1285 x 1819 x 525	FST YA PM7
PM10	3		Hexa	2	2	-	-	8	8	-	1285 x 1819 x 525	FST YA PM10
RIVAGE CS-R3	3		Hexa	2	2	-	-	8	8	-	1085 x 1265 x 540	FST YA RIV-PM3
RIVAGE CS-R5	3		Hexa	2	2	-	-	8	8	-	1080 x 1565 x 540	FST YA RIV-PM5
QL1	1		Phénolé	-	-	-	-	4	4	-	840 x 635 x 390	FST YA QL1
<i>Bac arrière</i>												<i>FST YA QL1BAC</i>
<i>Planche à roulettes</i>												<i>FST YA QL1ROUL</i>

Modèles	Config.	Finition								Dim. hors tout P x L x H (mm)	Références	
YAMAHA												
QL1	2	 Hexa	2	2	-	-	4	6	-	850 x 775 x 385	FST YA QL1+H FST YA QL1BAC	
	<i>Bac arrière</i>											
QL5	1	 Phénolé	-	-	-	-	4	6	-	925 x 990 x 390	FST YA QL5 FST YA QL5BAC	
	<i>Bac arrière</i>											
QL5	4		2	2	-	-	4	6	-	930 x 1030 x 380	FST YA QL5+H	
TF1	1	 Phénolé	-	-	-	-	4	2	-	795 x 560 x 315	FST YA TF1	
TF3	1	 Phénolé	-	-	-	-	4	6	-	810 x 860 x 350	FST YA TF3	
TF5	2	 Phénolé	-	-	-	-	4	6	-	955 x 860 x 350	FST YA TF5	
	<i>Jeu de 2 platines à roulettes</i>										FST YA TF5-ROU	
Rio 1608-D	Rack	 Hexa	-	-	-	-	1	4	-	630 x 600 x 250	ORR TS03U54	
Rio 3224-D	Rack	 Hexa	-	-	-	-	1	4	-	630 x 600 x 405	ORR TS06U54 ORR TR51022	
	<i>Platines à roulettes</i>											

Autres marques et modèles sur demande

FLIGHT-CASE POUR AMPLIS

*Autres marques et modèles
sur demande*

1

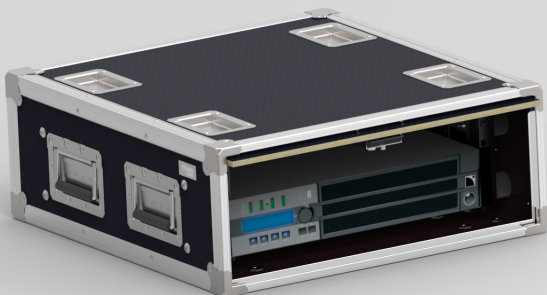







2



Marque
Modèle

Config. Dim. hors tout
P x l x H (mm)

      Références

Marque Modèle	Config.	Dim. hors tout P x l x H (mm)							Références
D&B									
Rack suspendu 19" OpenTop® 10U prof. 580mm pour 5 amplis D&B D80	1	710 x 600 x 575	-	-	4	1	-	4	FSA D80-OTS10
L'ACOUSTICS									
Rack suspendu 19" Open Top® 3U pour controleurs amplifié L'ACOUSTICS LA4/LA8	1	630 x 600 x 250	-	-	2	1	-	4	FSA LA4-OTS03
Rack Classique 19" 3U prof. 550mm pour L'ACOUSTICS LA4/LA8	2	670 x 555 x 196	-	-	2	-	2	-	FSA LA4-FRS03

FLIGHT-CASE POUR AMPLIS GUITARE

*Autres marques et modèles
sur demande*

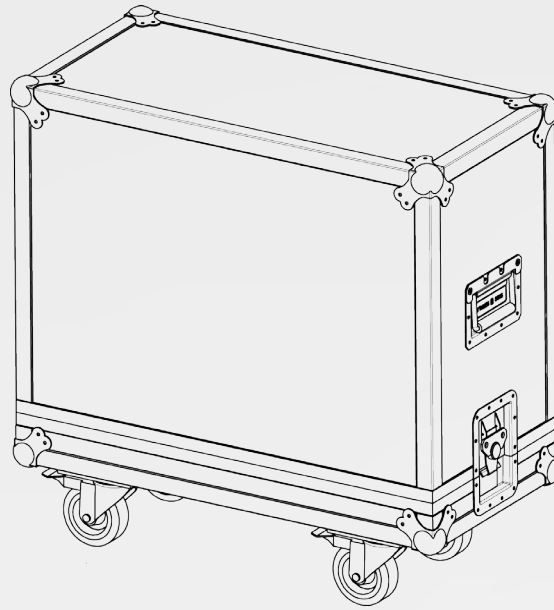

Marque
Modèle

Dim. hors tout
P x l x H (mm)



Références

FENDER

TWIN LOURD

765 x 380 x 760

2

2

2

2

FSG FETWINLRD

VOX

AC30C2X

805 x 640 x 760

2

2

2

2

FSG VXAC30C2X

AMPEG

SVT CLASSIC

690 x 410 x 375

2

2

-

-

FSG AMSVT-CL

FLIGHT-CASE POUR SYSTÈMES DE CONFÉRENCE



*Autres marques et modèles
sur demande*

Désignation	Quantité	Dim. hors tout P x l x H (mm)						Références
SENNHEISER								
ADN + 1 unité centrale CU1	18	800 x 600 x 980	4	2	-	2	2	FSM SEADN-RCK18
ADN + 1 unité centrale CU1	24	800 x 600 x 1380	4	2	-	2	2	FSM SEADN-RCK24
SHURE								
MXCW640 + microphones, + point d'accès/transpondeur MXCWAPT + station de charge MXCWNCs + batteries rechargeables SB930	10	1000 x 600 x 400	4	-	2	-	-	FSM SHMXC-MAL10
Planche à roulettes pour malle référence FSM SHMXC-MAL10		1000 x 600 x 150	-	-	-	2	2	FSM SHMXC-MALRO
MXCW640 + microphones + point d'accès/transpondeur MXCWAPT + station de charge MXCWNCs + batteries rechargeables SB930	10	600 x 800 x 1000	2	2	-	2	2	FSM SHMXC-RCK10
Rack à bacs pour 20 postes MXCW640 + microphones + point d'accès/transpondeur MXCWAPT + station de charge MXCWNCs + batteries rechargeables SB930	20	600 x 800 x 1385	6	2	-	2	2	FSM SHMXC-RCK20

Option

Désignation	Référence
Serrure avec 2 clés	ORO S001 65

VALISE POUR SYSTÈMES DE CONFÉRENCE



Désignation	Dim. hors tout P x l x H en mm		Fermeture en ABS	Référence
Valise Explorer® pour 12 postes ADN D1 ou C1 SENNHEISER	834 x 552 x 440	2	7	FSM SEADN-MVE12

MALLETES POUR MICROS

1 Rangement horizontal



*Autres marques et modèles
sur demande*

2 Rangement vertical









Config.	Nombre de micros	Finition	Dim. hors tout P x l x H en mm	Dim. int. utiles P x l x H en mm					Référence
1	16		465 x 365 x 145	405 x 305 x 80	1	2	2	4	FSM 1010 63
1	32		665 x 465 x 145	605 x 405 x 80	1	2	2	4	FSM 1020 63
2	16		485 x 325 x 275	405 x 305 x 80	1	2	2	4	FSM 2016 63
2	32		810 x 325 x 275	605 x 405 x 80	1	2	2	4	FSM 2032 63

FLIGHT-CASES OPENROAD® POUR PIEDS DE MICROS



*Autres marques et modèles
sur demande*

Quantité pieds de micros	Finition	Dim. hors tout P x l x H en mm					Références
8		470 x 390 x 680	2	2	6	1	FSP 0110-08C
12		430 x 1160 x 460	2	2	4	1	FSP 0110-12
20		530 x 1160 x 560	2	2	4	1	FSP 0110-20

Option

Désignation	Référence
Serrure avec 2 clés (prévoir 2 serrures)	ORO S001 65

RACKS 19" POUR SYSTÈMES HF

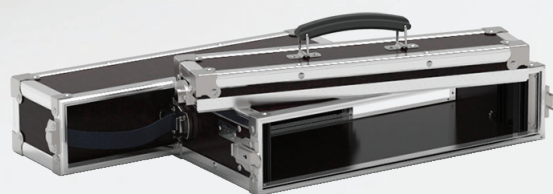
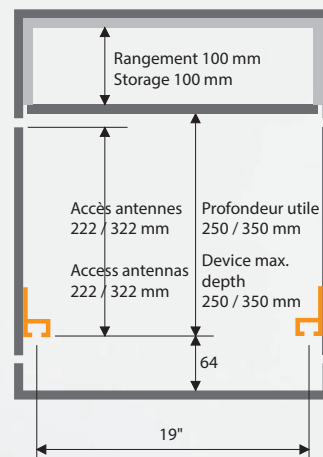
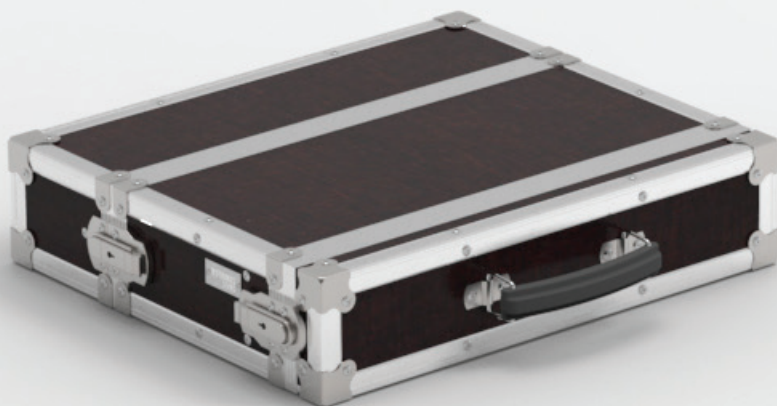



*Autres marques et modèles
sur demande*

Désignation	Dim. hors tout P x l x H en mm			 Poids net en kg	Références
Pour système HF prof. 250mm maxi. pour appareils type SENNHEISER EW-D EM ou SHURE SLXD4D	385 x 525 x 130	1	4	5,6	FSH 1702 63
Pour système HF prof. 250 mm pour appareil type SENHEISER EM3532	480 x 545 x 120	1	4	6,3	FSH 2502 63
Pour système HF prof. 350 mm pour appareil type SHURE UR4S/UR4D	580 x 545 x 120	1	4	7,2	FSH 3502 63

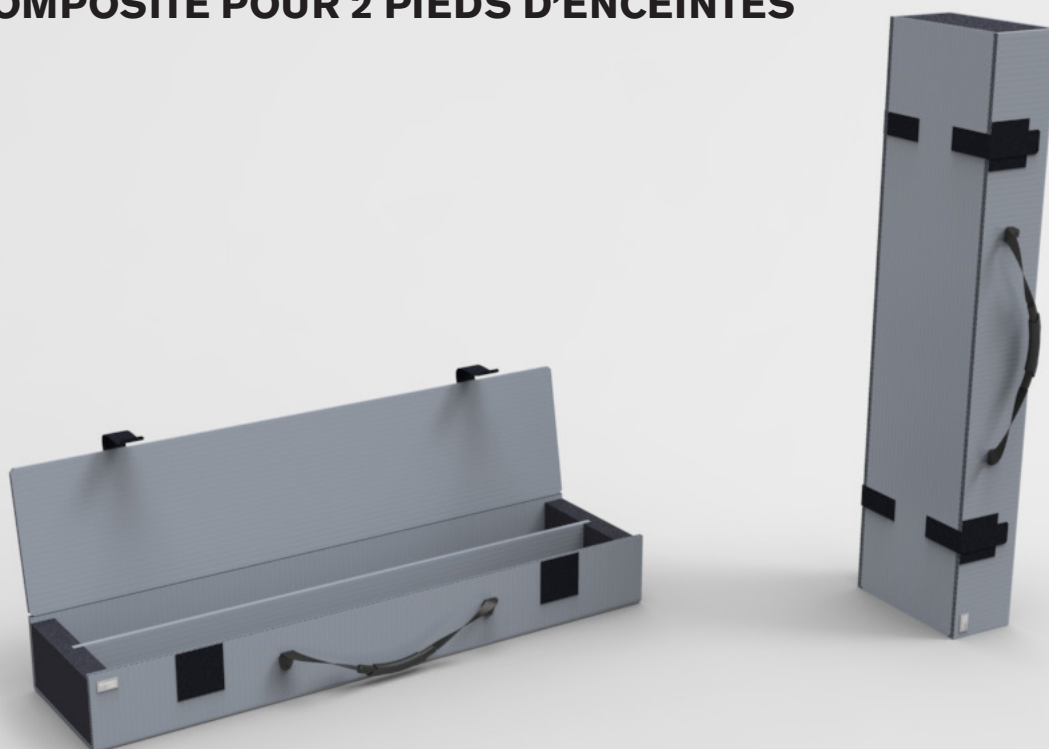
ETUI COMPOSITE POUR 2 PIEDS D'ENCEINTES



*Autres marques et modèles
sur demande*

Désignation	Dimensions int. utiles P x l x H en mm	Dim. hors tout P x l x H en mm			 Poids net en kg	Référence
Pour 2 pieds d'enceintes type K&M 214/6	1200 x 300 x 135	1300 x 325 x 165	1	2	5	FSP U12014G2

MALLE MULTIPAIRE 1200x600x400 AVEC BRAS D'ENROULAGE



Cette malle Classique est livrée avec 2 piliers verticaux. Ils sont utilisés comme guide afin d'enrouler et stocker les câbles dans la malle. Vous pouvez enrouler les câbles en 8 autour des 2 piliers ou enrouler les câbles en cercle autour de l'un des piliers. La caisse est munie de cuvettes sortie de câble en U ce qui permet de sortir le câble de la caisse tout en laissant le reste du câble à l'intérieur de la malle.

Dimensions intérieures
L x P x H (mm)

Dimensions hors tout
P x l x H en mm

Finition



Référence

1170 x 570 x 485

1200 x 600 x 550



8

2

2

4

2

2

40

FSC M-120604BLK

FLIGHT-CASES POUR TOURET



*Autres marques et modèles
sur demande*

Pour tourets dim. max
P x l x H en mm

Dimensions hors tout
P x l x H en mm



Références

SCHILL: GT 380, HT 381, HT 480.S0, HT 481

Pour tourets dim. max P x l x H en mm	Dimensions hors tout P x l x H en mm	Icon 1	Icon 2	Icon 3	Icon 4	Icon 5	Poids net en kg	Références
500 x 320 x 585	535 x 355 x 755	2	2	-	2	2	19	FSC T-503258
ESL: FLYENR02								
SCHILL: GT 450								
ADAM HALL: K20C30D, K20C50D, K28C30D, K28C50D, K32C30D, K32C50D, K40C50D								
680 x 510 x 870	680 x 510 x 870	2	2	-	2	2	24	FSC T-654170
ADAM HALL: 70220								
SCHILL: GT 310, HT 300								
360 x 280 x 390	390 x 310 x 420	2	1	-	-	-	8	FSC T-362839



ÉCLAIRAGE

Flight-cases pour projecteurs de découpe	Page 106
Flight-cases pour projecteurs de poursuite	Page 107
Flight cases pour projecteurs automatiques et lyres	Page 108
Flight-cases pour projecteurs PAR	Page 110
Flight-cases pour projecteur linéaire & rampes	Page 112
Flight cases pour gradateurs-bloc de puissance	Page 113
Flight cases pour consoles d'éclairage	Page 114
Flight-case pour machines à effets spéciaux	Page 116
Flight cases pour gelatines pour projecteurs	Page 117

FLIGHT-CASES POUR PROJECTEURS DE DÉCOUPE



*Autres marques et modèles
sur demande*

Marques Modèles	Quantité	Type de flight-case	Finition	Dim. hors tout P x l x H (mm)							Références	
ADB												
DS 101 DVW105	6	Classique		Phénolé 1100 x 590 x 1100	2	2	8	2	-	-	FED 6614 63	
DW104 DW105	2	OpenRoad®		Phénolé 590 x 380 x 1080	2	2	2	-	2	-	FED 2614 64	
DS205	2	OpenRoad®		Phénolé 815 x 440 x 1390	2	2	2	2	-	-	FED 2711 64	
ETC												
OPTIQUES SOURCE FOUR LED: 2 CYCLO/FRESNEL	4	Classique		Hexa 600 x 600 x 550	2	2	4	1	-	4	FED 4S4L2-OPTQ	
SOURCE FOR LED 3 ZOOM 15/30°	4	OpenRoad®		Hexa 600 x 660 x 1290	2	2	4	4	-	4	FED 4S4L3-LS+Z	
4 SOURCE FOUR LED 2 LUSTR+ZOOM	4	OpenRoad®		Hexa 600 x 600 x 1250	2	2	4	4	-	4	FED 4S4L2-LS+Z	
SOURCE FOUR LED 3 LUSTR + ZOOM 25°/50°	6	Classique		Phénolé 1100 x 590 x 1100	2	2	8	2	-	-	FED 6614 63	
	2	OpenRoad®		Phénolé 590 x 380 x 1080	2	2	2	-	2	-	FED 2614 64	
ROBERT JULIAT												
D'ARTAGNAN 933SNX D'ARTAGNAN 934SNX	1	Classique		Phénolé 1250 x 640 x 600	2	2	4	2	-	-	FED 1934 63	
711SX	2	OpenRoad®		Phénolé 815 x 440 x 1390	2	2	2	2	-	-	FED 2711 64	
714SX / 713SX avec crochets	4	Classique		Phénolé 830 x 740 x 1190	2	2	8	2	-	-	FED 4714 63	
	2	OpenRoad®		Phénolé 820 x 380 x 1185	2	2	2	2	2	-	FED 2714 64	
653SX / 654SX	6	Classique		Phénolé 1100 x 700 x 1150	2	2	8	2	-	4	FED 6654 63	
	2	OpenRoad®		Phénolé 380 x 740 x 1110	2	2	2	2	2	-	FED 2654 64	
613SX avec trappe SULLY 614SX avec trappe SULLY	2	OpenRoad®		Phénolé 590 x 380 x 1080	2	2	2	-	2	-	FED 2614 64	
613S, 613SX, 614SX, 663SX	6	Classique		Phénolé 1100 x 590 x 1100	2	2	8	2	-	-	FED 6614 63	
ZEP-643SX, ZEP-644SX	2	OpenRoad®		Phénolé 590 x 380 x 1080	2	2	2	-	2	-	FED 2614 64	
SPOTLIGHT												
HYPERION : PR HY LED 700 ZW PC HY LED 700 DMX FS HY LED 300 DMX	2	OpenRoad®		Phénolé 815 x 440 x 1390	2	2	2	2	-	-	FED 2711 64	

FLIGHT-CASES POUR PROJECTEURS DE POURSUITE

*Autres marques et modèles
sur demande*

Marques
Modèles

Dim. hors tout
P x l x H en mm



Références

ROBERT JULIAT

SUPER KORRIGAN	1480 x 720 x 580	2	2	8	2	-	FEP SKOR 63
ARAMIS	1585 x 840 x 670	2	2	8	2	-	FEP ARAM 63
CYRANO	1785 x 860 x 670	2	2	8	2	-	FEP CYRA 63
CYRANO + pied + ballast magnétique L600	1770 x 840 x 520	2	2	8	6	4	FEP CYRA600
ROXIE + GT1000	1200 x 600 x 630	2	2	8	2	4	FEP ROXIE
SULLY 1156 + pied GT1000 ou GT800	1200 x 600 x 635	2	2	8	2	4	FEP SULLY
Alice + pieds GT1000 ou GT4000	1210 x 710 x 715	2	2	8	2	-	FEP ALICE

FLIGHT CASES POUR PROJECTEURS AUTOMATIQUES ET LYRES



*Autres marques et modèles
sur demande*

Marques Modèles	Quantité	Dim. hors tout P x l x H (mm)						Références
AYRTON								
Ghibli™ + Accessoires	1	600 x 600 x 810	2	2	6	1	4	FEL AY GHIBLI.1
Ghibli™ + Accessoires	2	1250 x 600 x 810	2	2	6	2	4	FEL AY GHIBLI.2
CHAUVET								
Rogue R2 Wash + Accessoires	4	1200 x 500 x 650	2	2	8	2	-	FEL CH ROGR2W.4
CLAY PAKY								
Mythos	2	1200 x 515 x 800	2	2	8	2	4	FEL CP MYTHOS.2
ETC - HIGH END								
SolaFrame 3000	1	715 x 600 x 860	2	3	8	4	5	FEL HE SF3000.1
SolaFrame Studio	2	1210 x 750 x 835	2	2	8	2	4	FEL HE SFSTUD.2
MARTIN								
ERA 150 Wash	4	800 x 600 x 590	2	2	8	2	4	FEL MA ERA150.4
	6	1200 x 600 x 590	2	2	8	2	4	FEL MA ERA150.6
MAC AURA ou MAC AURA XB	4	1010 x 510 x 555	2	2	4	2	-	FEL MA AURA.4
	6	1200 x 500 x 560	2	2	4	2	-	FEL MA AURA.6
MAC Aura XIP SIP	4	1000 x 600 x 645	2	2	8	2	4	FEL MA AUXIPS.4
Rush MH1 Profile ou Profile Plus + Accessoires	2	1000 x 535 x 790	2	2	8	2	4	FEL MA RUSH 1.2
Rush MH3 Beam + Accessoires	2	1000 x 525 x 730	2	2	8	2	4	FEL MA RUSH 3.2
Rush MH5 Profile + Accessoires	2	600 x 400 x 515	2	2	2	1	-	FEL MA RUSH 5.2
	4	800 x 600 x 645	2	2	6	2	4	FEL MA RUSH 5.4
Rush MH6 Wash + Accessoires	4	1200 x 400 x 580	2	2	2	2	-	FEL MA RUSH 6.4
	6	1200 x 600 x 580	2	2	8	2	4	FEL MA RUSH 6.6
Rush MH7 Hybride + Accessoires	2	980 x 525 x 880	2	2	8	2	4	FEL MA RUSH 7.2
Rush MH10 + Accessoires	4	800 x 600 x 555	2	2	6	2	4	FEL MA RUSH10.4

Marques Modèles	Quantité	Dim. hors tout P x l x H (mm)						Références
MARTIN								
MAC Quantum Profile + Accessoires	2	600 x 600 x 860	2	2	8	1	4	FEL MA QTMP.2
MAC Quantum Wash + Accessoires	2	700 x 600 x 765	2	2	8	2	4	FEL MA QTMW.2
ROBE								
LEDBeam 150™	8	1020 x 585 x 605	2	2	6	2	-	FEL RO LEDB15.8
STARWAY								
Lusso	2	960 x 600 x 835	2	2	6	2	4	FEL SW LUSSO.2

FLIGHT-CASES POUR PROJECTEURS PAR



*Autres marques et modèles
sur demande*

Marques Modèles	Quantité	Type de flight-case	Dim. hors tout P x l x H (mm)						Références
Pour PC 2KW avec crochets	6	Classique	1300 x 720 x 970	2	2	8	2	-	FEG PC2KW.06
PAR 64 + crochets	8	OpenRoad®	1130 x 580 x 830	2	2	4	-	2	FEG PAR64.08
PAR 56 + crochets	10	OpenRoad®	1240 x 520 x 740	2	2	4	-	2	FEG PAR56.10
Pour PC 1KW avec crochets	6	OpenRoad®	1110 x 570 x 880	2	2	4	-	2	FEG PC1KW.06
ADB									
ACP 1001 avec crochets	6	Classique	1270 x 560 x 740	2	2	8	2	-	FEG ACP.06
Klemantis AS1000 sans lentille	4	Classique	1200 x 750 x 850	2	2	8	2	-	FEG KLEM10.4
Klemantis AS1000 avec lentilles	4	Classique	1200 x 800 x 1000	2	2	8	2	-	FEG KLEM10+L.4H
CHAUVET									
TIBO-533	2	OpenRoad®	380 x 710 x 950	2	2	4	-	2	FEG CHF915VW.2
ROBERT JULIAT									
L306L Lutin, 305L Sully avec crochet	6	OpenRoad®	990 x 480 x 830	2	2	4	-	2	FEG LUTIN.06
F-915WW	2	OpenRoad®	380 x 710 x 950	2	2	4	-	2	FEG CHF915VW.2

Dim. hors tout P x l x H (mm)	Nombre de cases	Dimensions des cases P x l x H (mm)	Type de flight-case	Finition							Références
600 x 600 x 750	4 (2x2)	280 x 280 x 550	OpenRoad®	Phénolé	2	2	2	-	4	-	FEG 060606-O.22
			Classique	Phénolé	2	2	4	1	-	-	FEG 060606-S.22
			Classique	Hexa	2	2	4	1	-	4	FEG 060606-H.22
	6 (3x2)	280 x 184 x 550	OpenRoad®	Phénolé	2	2	2	-	4	-	FEG 060606-O.32
			Classique	Phénolé	2	2	4	1	-	-	FEG 060606-S.32
			Classique	Hexa	2	2	4	1	-	4	FEG 060606-H.32
800 x 600 x 750	6 (2x3)	387 x 188 x 550	OpenRoad®	Phénolé	2	2	2	-	4	-	FEG 080606-O.23
			Classique	Phénolé	2	2	8	2	-	-	FEG 080606-S.23
			Classique	Hexa	2	2	8	2	-	4	FEG 080606-H.23
	6 (3x2)	250 x 280 x 550	OpenRoad®	Phénolé	2	2	2	-	4	-	FEG 080606-O.32
			Classique	Phénolé	2	2	8	2	-	-	FEG 080606-S.32
			Classique	Hexa	2	2	8	2	-	4	FEG 080606-H.32
8 (4x2)	280 x 186 x 550	OpenRoad®	Phénolé	2	2	2	-	4	-	FEG 080606-O.42	
		Classique	Phénolé	2	2	8	2	-	-	FEG 080606-S.42	
		Classique	Hexa	2	2	8	2	-	4	FEG 080606-H.42	
1200 x 500 x 650	8 (4x2)	285 x 230 x 445	OpenRoad®	Phénolé	2	2	2	-	4	-	FEG 120505-O.42
			Classique	Phénolé	2	2	8	2	-	-	FEG 120505-S.42
			Classique	Hexa	2	2	8	2	-	4	FEG 120505-H.42
	10 (5x2)	230 x 227 x 450	OpenRoad®	Phénolé	2	2	2	-	4	-	FEG 120505-O.52
			Classique	Phénolé	2	2	8	2	-	-	FEG 120505-S.52
			Classique	Hexa	2	2	8	2	-	4	FEG 120505-H.52
1200 x 600 x 750	6 (3x2)	388 x 280 x 550	OpenRoad®	Phénolé	2	2	2	-	4	-	FEG 120606-O.32
			Classique	Phénolé	2	2	8	2	-	-	FEG 120606-S.32
			Classique	Hexa	2	2	8	2	-	4	FEG 120606-H.32
	8 (4x2)	285 x 280 x 550	OpenRoad®	Phénolé	2	2	2	-	4	-	FEG 120606-O.42
			Classique	Phénolé	2	2	8	2	-	-	FEG 120606-S.42
			Classique	Hexa	2	2	8	2	-	4	FEG 120606-H.42
9 (3x3)	388 x 188 x 550	OpenRoad®	Phénolé	2	2	2	-	4	-	FEG 120606-O.33	
		Classique	Phénolé	2	2	8	2	-	-	FEG 120606-S.33	
		Classique	Hexa	2	2	8	2	-	4	FEG 120606-H.33	
10 (5x2)	281 x 230 x 550	OpenRoad®	Phénolé	2	2	2	-	4	-	FEG 120606-O.52	
		Classique	Phénolé	2	2	8	2	-	-	FEG 120606-S.52	
		Classique	Hexa	2	2	8	2	-	4	FEG 120606-H.52	
12 (4x3)	285 x 188 x 550	OpenRoad®	Phénolé	2	2	2	-	4	-	FEG 120606-O.43	
		Classique	Phénolé	2	2	8	2	-	-	FEG 120606-S.43	
		Classique	Hexa	2	2	8	2	-	4	FEG 120606-H.43	
1450 x 600 x 750	8 (4x2)	348 x 280 x 550	Classique	Phénolé	2	2	8	2	-	-	FEG 140606-S.42

FLIGHT-CASES POUR PROJECTEUR LINÉAIRE & RAMPES



*Autres marques et modèles
sur demande*

Marques Modèles	Quantité	Dim. hors tout P x l x H (mm)					Références
ROBERT JULIAT							
DALIS 860	6	1200 x 600 x 755	2	2	8	2	FEG DALIS860.06
	4	1200 x 600 x 560	2	2	8	2	FEG DALIS860.04
OXO							
Funstrip/Funstrip Led	8	1200 x 600 x 750	2	2	8	2	FEG SUNSTRIP.08
SHOWTEC							
Sunstrip Active DMX FEG SUNSTRIP.08	8	1200 x 600 x 750	2	2	8	2	FEG SUNSTRIP.08

FLIGHT CASES POUR GRADATEURS-BLOC DE PUISSANCE

*Autres marques et modèles
sur demande*



Marques
Modèles

Quantité

Dim. hors tout
P x l x H (mm)



Référence

ROBERT JULIAT

Digitour

1

240 x 485 x 565

2

2

4

1





FEP 1DIG 64

FLIGHT CASES POUR CONSOLES D'ÉCLAIRAGE



*Autres marques et modèles
sur demande*

Marques Modèles	Dim. hors tout P x l x H en mm						Références		
TOUTES LES MARQUES									
Console 19" 7U d'épaisseur 120mm max.	530 x 350 x 190	-	-	1	-	2	FEC 190712		
Console 19" 7U d'épaisseur 120mm max.	340 x 520 x 180	-	-	-	1	-	4	FST 1905 63	
Console 19» 10U d'épaisseur 120mm max.	515 x 470 x 200	-	-	-	1	-	4	FST 1910 63	
ADB									
FREEDOM	995 x 555 x 280	-	-	-	-	3	-	4	FEC AD FREEDOM
LIBERTY	825 x 555 x 290	-	-	-	-	3	-	4	FEC AD LIBERTY
MAXIM/S 24	580 x 420 x 200	-	-	1	-	-	-	4	FEC AD MAXS
MAXIM/M 48	790 x 420 x 200	-	-	1	-	-	-	4	FEC AD MAXM
OCEAN	915 x 615 x 260	-	-	-	-	3	-	4	FEC AD OCEAN
AVAB									
PRESTO	780 x 460 x 180	-	-	1	-	-	-	4	FEC AV PRES
CHAMSYS									
MagicQ MQ50 Compact MagicQ MQ70 Compact	760 x 515 x 275	-	-	-	1	-	-	4	FEC CH MQ50
MagicQ MQ250M Stadium	760 x 515 x 275	-	-	2	-	2	-	4	FEC CH MQ250M
MagicQ MQ500M Stadium	960 x 675 x 415	-	-	-	-	6	-	4	FEC CH MQ500M
MagicQ Stadium Connect	750 x 465 x 175	-	-	-	1	-	-	4	FEC CH MQSTC
QuickQ 10 QuickQ 20	630 x 450 x 180	-	-	-	1	-	-	4	FEC CH QCKQ10
QuickQ 30	830 x 450 x 180	-	-	-	1	-	-	4	FEC CH QCKQ30
ETC									
ELEMENT2	940 x 460 x 215	-	-	-	1	2	-	4	FEC ET ELEM2
Eos Apex 5	970 x 880 x 380	-	-	-	-	6	-	4	FEC ET EOSAPX5
Eos Apex 10	1300 x 960 x 380	-	-	-	-	6	-	4	FEC ET EOSAPX10

Marques Modèles	Dim. hors tout P x L x H en mm					Références			
ETC									
Eos Ti	1085 x 750 x 300	-	-	-	4	4	FEC ET EOSTI		
Eos Motorized Wing 10 Standard Fader Wing 20	435 x 380 x 190	-	-	-	1	-	2	FEC ET EOS FW20	
Eos Motorized Wing 20 Standard Fader Wing 40	440 x 640 x 200	-	-	-	1	2	-	4	FEC ET EOS FW40
Gio	850 x 665 x 240	-	-	-	1	2	-	4	FEC ET GIO
Gio@5	720 x 745 x 245	-	-	-	-	3	-	4	FEC ET GIO5
Ion XE	570 x 455 x 220	-	-	-	1	-	4	-	FEC ET IONXE
Ion XE 20	820 x 460 x 220	-	-	-	1	-	-	4	FEC ET IONXE20
Ion XE 20 + Fader Wing + 2 écrans 24" + tablette	890 x 1260 x 410	2	2	-	-	4	-	4	FEC ET IXE20+FE
ColourSource 20	535 x 385 x 170	-	-	-	1	4	-	-	FEC ET COLSO20
ColourSource 40	735 x 365 x 150	-	-	-	1	4	-	-	FEC ET COLSO40
Congo JR + Master PlayBack 2x20	1130 x 535 x 220	-	-	-	-	4	-	4	FEC ET CONGOJR40
MA LIGHTING									
Dot2 XL-F	810 x 570 x 260	-	-	-	-	3	-	4	FEC ML DOT2XLF
Light Commander 48/6 4P + 4F	1300 x 710 x 249	-	-	-	-	4	-	4	FEC ML LCII48.6
Ma2 OnPC Command Wing + écran 21" VESA100	710 x 660 x 390	2	2	-	-	4	-	4	FEC ML ONPC-CW
GrandMa3 Compact	735 x 565 x 265	-	-	-	-	4	-	3	FEC ML GMA3CMP
GrandMa3 Compact XT	920x515xH270	-	-	-	-	3	-	4	FEC ML GMA3CXT
GrandMa2 onPC command wing + fader	890 x 1155 x 395	2	2	-	-	8	-	4	FEC ML MA2CW+FD
GrandMa3 onPC command wing	700x530xH215	-	-	-	1	-	-	4	FEC ML GMA3CW
GrandMa3 onPC command wing + écran 24" VESA 100 + clavier	780x800xH415	2	2	-	-	4	-	4	FEC ML GMA3CW+I
GrandMa3 onPC Command Wing + Fader + 2 écrans 27" + tablette + bac	890 x 1400 x 395	2	2	-	-	8	-	4	FEC ML MA3CW+FD
GrandMa3 onPC Command Wing XT	700 x 530 x 215	-	-	-	1	-	-	4	FEC ML GMA3CXT
GrandMa2 Light + clavier	1035 x 885 x 340	2	2	-	-	6	-	4	FEC ML GMA2L
GrandMa3 Light	935 x 630 x 380	-	-	-	-	6	-	4	FEC ML GMA3L
ZERO 88									
FLX S24	535 x 360 x 170	-	-	-	1	-	-	4	FEC Z8 FLXS24
FLX S48	745 x 360 x 170	-	-	-	1	-	-	4	FEC Z8 FLXS48
JESTER 12/24	530x480xH210	-	-	-	1	-	4	-	FEC Z8 JEST1224

FLIGHT-CASE POUR MACHINES À EFFETS SPÉCIAUX

*Autres marques et modèles
sur demande*



Désignation

 Dim. hors tout
P x l x H (mm)

Références

MARTIN

JEM ZR45	695 x 485 x 500	-	-	3	2	FEE MA JEMZR45
MAGNUM 2500 Hz	550 x 360 x 325	-	-	2	1	FEE MA MG2500HZ
ATOMIC 3000	750 x 570 x 210	-	-	-	2	FEE MA ATC3000

MDG

ATMe ATMOSPHERE	950 x 300 x 365	-	-	3	2	FEE MD ATME
ATMe ATMOSPHERE + Bouteille de CO2 + Accessoires	900 x 600 x 510	2	2	4	4	FEE MD ATME+CO2
ATMe ATMOSPHERE + Bouteille de CO2 + Ventilateur	800 x 600 x 1220	2	2	4	4	FEE MD ME+CO2+V





LE MAITRE

MVS HAZER	410 x 340 x 420	-	-	3	2	FEE LE MVS
-----------	-----------------	---	---	---	---	------------

FLIGHT CASES POUR GELATINES POUR PROJECTEURS



*Autres marques et modèles
sur demande*

Désignation	Dim. hors tout P x l x H (mm)					Références
Pour 20 rouleaux de gélatine	1320 x 430 x 480	2	2	4	1	FEA 0020 64
Pour 50 dossiers suspendus (non fournis)	800 x 400 x 535	2	2	2	2	FEA GEL50D

Option

Désignation	Référence
Serrure avec 2 clés (prévoir 2 serrures)	ORO S001 65



LEVAGE & STRUCTURE

Flight-cases pour moteur

Page 120

Flight-case pour 3 à 6 palans manuels

Page 122

Flight-case OpenRoad® pour 48 manchons coniques + 144 goupilles

Page 123



FLIGHT-CASES POUR MOTEUR

Autres marques et modèles
sur demande



VERSION ECO

- Contreplaqué de bouleau filmé 9 mm BRUN
- Berceaux réglables en tôle pour palans simple frein et double frein.
- 1 Compartiment à chaînes indépendant

VERSION PREMIUM

- Contreplaqué bouleau filmé 9 mm finition Hexagonal noir ultra résistant aux chocs, rayures et impacts
- Empilables
- Lucarne de visualisation dessus
- Patins de tipage sur les cotés
- Berceaux réglables en tôle pour palans simple frein et double frein
- 1 Compartiment à chaînes indépendant

Marques Modèles	Quantité	Dim. hors tout P x l x H (mm)	Finition							Références	
CHAINMASTER/LIFTKET											
250kg ULTRA D8 PLUS	2	830 x 365 x 550		Phénolé	2	2	2	2	-	-	FLM CH250ULT.2
500Kg	2	880 x 525 x 550		Phénolé	2	2	4	2	-	-	FLM CH050A.2
500kg ULTRA D8 PLUS	2	870 x 420 x 550		Phénolé	2	2	4	2	-	-	FLM CH500ULT.2
1T sans bac à chaîne	1	520 x 440 x 560		Phénolé	2	2	4	1	-	-	FLM CH100A.1
	2	990 x 420 x 420		Phénolé	2	2	4	2	-	-	FLM CH100A.2
1T ULTRA D8 PLUS SK070/76	1	600 x 600 x 600		Hexa	2	2	4	1	4	1	FLM CH100ULT.1
	2	1180 x 475 x 625		Phénolé	2	2	4	2	-	-	LM CH100ULT.2
CM LODESTAR											
500kg	2	940 x 570 x 585		Phénolé	2	2	4	2	-	-	FLM CM050LD2A
1T	1	620 x 620 x 620		Phénolé	2	2	4	2	-	-	FLM CM100LD1A

Marques
Modèles

Quantité



















Dim. hors tout
P x l x H (mm)

Finition



Références

VERLINDE

SR1	2	510 x 410 x 550		Phénolé	2	2	4	2	-	-	FLM VESR1-2EC
		510 x 410 x 550		Hexa	2	2	8	2	4	2	FLM VESR1-2PR
	4	760 x 510 x 550		Phénolé	2	2	4	2	-	-	FLM VESR1-4EC
		710 x 510 x 550		Hexa	2	2	6	2	4	4	FLM VESR1-4PR
	6	1110 x 510 x 550		Phénolé	2	2	4	2	-	-	FLM VESR1-6EC
		995 x 595 x 565		Hexa	2	2	8	2	4	2	FLM VESR1-6PR
SR2	1	610 x 600 x 535		Phénolé	2	2	4	1	-	-	FLM VESR2-1EC
				Hexa	2	2	4	1	4	1	FLM VESR2-1PR
	2	910 x 560 x 535		Phénolé	2	2	4	2	-	-	FLM VESR2-2EC
		925 x 550 x 535		Hexa	2	2	8	2	4	2	FLM VESR2-2PR
SR5	1	610 x 600 x 570		Phénolé	2	2	4	1	-	-	FLM VESR5-1EC
				Hexa	2	2	4	1	4	1	FLM VESR5-1PR
	2	990 x 605 x 570		Phénolé	2						FLM VESR5-2EC
		995 x 595 x 565		Hexa	2	2	8	2	4	2	FLM VESR5-2PR
SR10	1	850 x 440 x 655		Phénolé	2	2	4	2	-	-	FLM VESR10-1EC
				Hexa	2	2	4	2	4	1	FLM VESR10-1PR
SR25	1	800 x 600 x 755		Phénolé	2	2	8	2	-	-	FLM VESR25-1EC
				Hexa	2	2	8	2	4	1	FLM VESR25-1PR

Options

Désignation

Dim. hors tout P x l x H (mm)

Références



Bac de manutention pour :

1 moteur VERLINDE STAGEMAKER SR2	495 x 540 x 405	FLM VESR2-1BA
1 moteur VERLINDE STAGEMAKER SR5	540 x 580 x 405	FLM VESR5-1BA
1 moteur VERLINDE STAGEMAKER SR10	650 x 600 x 440	FLM VESR10-1BA

FLIGHT-CASE POUR 3 À 6 PALANS MANUELS



*Autres marques et modèles
sur demande*

Désignation

Dim. hors tout
P x l x H (mm)



Référence

Flight-case pour 3 à 6 palans manuels :

3 compartiments (Yalelift towerlift ES)

4 Compartiments (Verlinde VHR3 / Yalelift towerlift 2000kg)

5 Compartiments (Verlinde VHR2 / Yalelift towerlift 1000kg)

6 Compartiments (Verlinde VHR1)

1010 x 510 x H540

2

2

4

2

FLM VE3-6PAL

FLIGHT-CASE OPENROAD® POUR 48 MANCHONS CONIQUES + 144 GOUPILLES

Ce flight case, au format idéal pour le transport, permet le rangement d'un kit complet de manchons, goupilles, sécurités, maillet et chasse-goupilles.



*Autres marques et modèles
sur demande*

Désignation

Dim. hors tout
P x l x H (mm)



Référence

Flight-case OpenRoad® pour 48 manchons coniques + 144 goupilles

600 x 400 x 140

2

2

FLG 0030 64

LÉGENDE DES PICTOGRAMMES







MATÉRIAUX

Panneau contreplaqué multiplis tout bouleau				Panneau polypropylène alvéolaire	Panneau polypropylène extrudé
					
18 mm	12 mm	9 mm	6,5 mm	12 mm	12 mm

REVÊTEMENTS / FINITIONS

				
Hexa noir - mat	Hexa gris - mat	Résine phénolique marron - brillant	Résine phénolique noir - brillant	Plaqué PVC de couleur







FERMOIRS ET STOP

					
Fermeur encastré papillon	Fermeur encastré papillon avec code	Grenouillère	Fermeur coulissant OpenRoad®	Fermeur lame ressort Clic Top®	Stop-couvercle
					
Velcro®					

POIGNÉES

			
Poignée encastrée	Poignée cuir	Poignée Open-U®	Poignée plastique encastrée

ROULETTES

					
Roulette ø35	Roulette encastrées ø75	Roulette ø100	Roulette ø100 à frein	Roulette ø100 sur platine	Roulette ø100 à frein sur platine

PIEDS ET PATINS

			
Coupelle d'empilage	Pied caoutchouc	Patin	Pied d'empilage

DIVERS

	
Grille de ventilation	Lucarne

NOUS CONTACTER



Rythmes & Sons

18 rue du Cor de chasse
67400 ILLKIRCH (FRANCE)

www.r-sons.com

Tél. : +33 (0) 388 650 615

Fax : +33 (0) 388 670 934

[Formulaire de contact](#)

HORAIRES

Lundi au jeudi

8h00 - 12h30 & 13h30 - 18h00

Vendredi

8h00 - 12h30 & 13h30 - 17h30

LES ACTIVITÉS COMPLÉMENTAIRES DE RYTHMES & SONS

INSTRUMENTS DE PERCUSSION

Claviers, timbales, peaux, métaux, flight-cases pour instruments de percussion, ...

MOBILIER D'ORCHESTRE

Pupitres d'orchestre, éclairages de pupitre, chaises d'orchestre, podiums de direction, réflecteurs acoustiques, flight-cases pour costumes, flight-cases pour instruments d'orchestre, ...



Les conditions générales de vente sont disponibles sur demande ou sur [notre site internet](#).



18 rue du Cor de Chasse F-67400 Illkirch
Tél : +33 (0) 388 650 615
Fax : +33 (0) 388 670 934

cases@r-sons.com
www.r-sons.com