

Flight-cases / Flight-cases éclairage / Flight cases pour effets spéciaux

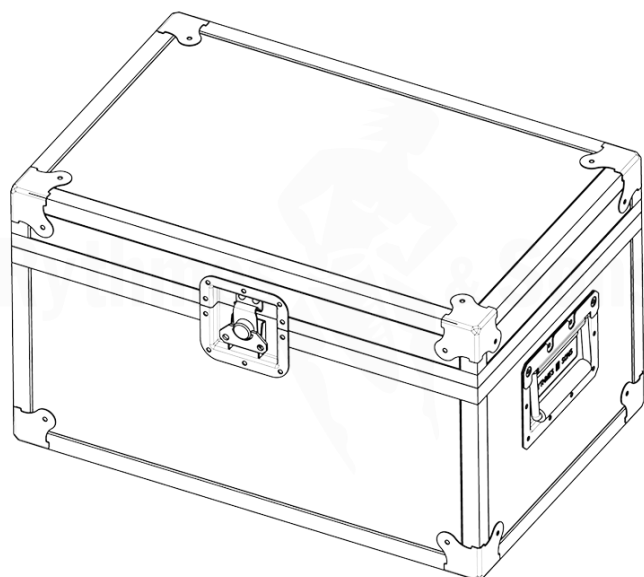

MARTIN **MAGNUM 2500 Hz**
Flight-case pour
machine à fumée



CARACTÉRISTIQUES TECHNIQUES

Référence produit	FEE MA MG2500HZ
Poids net (kg)	8.00
Produit emballé	MAGNUM 2500 Hz
Marque	RYTHMES & SONS (flight-cases)
Dimensions totales avec roulettes (mm)	550x360xH325

FLIGHT-CASE POUR MACHINE À FUMÉE MAGNUM 2500 HZ MARTIN

Type de fabrication et équipement

- > Configuration type « Mallette »
- > Couvercle dessus sur charnière
- > Contreplaqué de bouleau filmé 6,5 mm BRUN
- > 1 petit fermoir encastré à papillon
- > 1 stop-couvercle à l'arrière
- > 2 poignées encastrées à ressort avec double ressort de rappel
- > 4 pieds caoutchouc

Aménagements intérieur

- > Calage mousse